



focus®

CRÉER AU-DELÀ DES CONVENTIONS

ERGOFOCUS GAZ

Manuel d'installation & d'utilisation

ATTENTION

INCENDIE OU EXPLOSION

Le non-respect des avertissements de sécurité peut entraîner des blessures graves, la perte de vies humaines ou des dommages matériels.

NE JAMAIS stocker ni utiliser d'essence ou d'autres vapeurs et liquides inflammables à proximité de cet appareil ou de tout autre appareil similaire.

QUE FAIRE SI VOUS DÉTECTEZ UNE FUITE DE GAZ ?

- **N'ACTIVEZ** aucun appareil.
- **NE MANIPULEZ PAS** les interrupteurs électriques et **N'UTILISEZ PAS** de téléphones à l'intérieur de votre propriété.
- Évacuez immédiatement le bâtiment.
- Contactez rapidement votre fournisseur de gaz à l'aide du téléphone d'un voisin. Suivez les instructions du fournisseur de gaz. Si vous ne pouvez pas joindre votre fournisseur, contactez immédiatement les pompiers.

- L'installation et l'entretien doivent être effectués par un installateur qualifié, une agence de service ou le fournisseur de gaz.

INSTALLATEUR :

Veillez laisser ce manuel avec l'appareil.

UTILISATEUR :

Conservez ce manuel pour de futures références.

Approuvé selon :

ANSI Z21.50

CSA 2.22



Ce document a été fourni avec l'appareil.

GARDEZ CE DOCUMENT POUR DE FUTURES RÉFÉRENCES

INTRODUCTION.....	03
INFORMATIONS GÉNÉRALES	04
■ CONSIGNES DE SÉCURITÉ IMPORTANTES	04
■ MATÉRIAUX, PIÈCES ET OUTILS INCLUS POUR L'INSTALLATION.....	05
■ INFORMATIONS GÉNÉRALES AVANT L'INSTALLATION.....	05
■ PLAN DÉTAILLÉ.....	06
■ PLATINE DE SUSPENSION AJUSTABLE.....	07
■ DISTANCES DE SÉCURITÉ PAR RAPPORT AUX MATÉRIAUX COMBUSTIBLES.....	08
INSTRUCTIONS	
D'INSTALLATION	09
■ EXIGENCES DE SORTIE DE TOIT	09
■ EXIGENCES DU FOYER.....	09
■ CONNECTEURS.....	10
■ DISPOSITIF D'ARRIVÉE D'AIR NEUF	10
■ DÉTAIL DU MANCHON DE JONCTION.....	11
■ INSTALLATION DE LA PLATINE DE SUSPENSION.....	12
■ INSTALLATION DU FOYER.....	16
■ CONNEXION AU GAZ.....	22
■ TESTS AVANT ALLUMAGE.....	23
■ ALLUMAGE DE L'APPAREIL.....	25
■ DISPOSITION DES BÛCHES EN CÉRAMIQUE.....	30
■ INFORMER L'UTILISATEUR.....	32
INSTRUCTIONS D'UTILISATION	33
■ TYPE DE BATTERIE.....	33
■ SYSTÈME DE SURVEILLANCE DES REJETS DE GAZ.....	33
■ INSTRUCTIONS.....	33
■ COMMANDE MANUELLE.....	34
■ ARRÊT MANUEL.....	38
■ INSTRUCTIONS D'ENTRETIEN.....	39
■ PIÈCES DE RECHANGE.....	39
■ GARANTIE.....	40
ANNEXE.....	41
■ TABLEAU DE RECHERCHE DE PANNE.....	41
■ SCHÉMA DE CÂBLAGE.....	45

Veillez lire attentivement l'intégralité de ce manuel avant d'installer et d'utiliser votre cheminée Focus. Le non-respect des instructions peut entraîner des dommages matériels, des blessures corporelles, voire la mort. Une installation incorrecte de cet appareil peut provoquer un incendie domestique. Pour minimiser le risque d'incendie, veuillez suivre scrupuleusement les instructions d'installation fournies. Consultez les autorités locales en matière de construction ou d'incendie pour obtenir des informations sur les restrictions et les exigences d'inspection de l'installation dans votre région.

L'installation doit être conforme aux codes locaux. En l'absence de codes locaux, veuillez vous conformer au Code national du gaz combustible, ANSI Z223.1/NFPA 54, ou au Code d'installation du gaz naturel et du propane, CSA B149.1.

Gardez ce manuel à portée de main pour vous y référer rapidement.

Toutes les **MISES EN GARDE** et les **PRÉCAUTIONS DOIVENT ÊTRE STRICTEMENT OBSERVÉES.**

Il s'agit d'un appareil à gaz décoratif ventilé :

- Non destiné à être utilisé comme source principale de chaleur.
- Non conçu pour être utilisé avec un combustible solide.

Merci d'avoir choisi Focus.

Désignation de l'appareil :

- Ergofocus gaz

Constructeur :

Focus - Atelier Dominique Imbert

3 impasse Claque Patin – 34380 Viols le fort – France.

INFORMATIONS GÉNÉRALES

■ CONSIGNES DE SÉCURITÉ IMPORTANTES

Cet appareil peut être installé en tant qu'installation d'équipement d'origine (OEM) dans les maisons préfabriquées (uniquement aux États-Unis), sauf si cela est interdit par les codes locaux.

L'installation doit suivre les instructions du fabricant et être conforme à la norme de construction et de sécurité des maisons préfabriquées, Titre 24 CFR, Partie 3280, aux États-Unis. Cependant, au Canada, l'installation doit suivre la norme d'installation dans les maisons mobiles, CAN/CSA Z240 MH Series.

Utilisez uniquement le type de gaz spécifié sur la plaque signalétique. Cet appareil n'est pas convertible pour une utilisation avec d'autres gaz, sauf si un kit certifié est utilisé.

ATTENTION

SOYEZ PRUDENT, négliger les avertissements de sécurité peut entraîner des blessures graves, la perte de vies humaines ou des dommages matériels. Les risques d'incendies ou d'explosions ne doivent pas être pris à la légère.

L'installation et l'entretien doivent être effectuées par un installateur qualifié, une agence de service ou le fournisseur de gaz.

Assurez-vous que la zone autour de l'appareil reste dégagée et exempte de matériaux combustibles, d'essence et d'autres vapeurs et liquides inflammables.

Les enfants et les adultes doivent être informés des dangers liés aux températures de surface élevées et sont conseillés de rester à distance pour éviter les brûlures ou l'inflammation des vêtements. Pour garantir que les tout-petits, les jeunes enfants et les autres personnes vulnérables restent à l'écart des surfaces chaudes, il est recommandé d'utiliser une barrière physique.

ATTENTION

Lors de l'installation, l'appareil doit être mis à la terre conformément aux codes locaux. En l'absence de codes locaux, veuillez suivre les directives du Code électrique national, ANSI/NFPA 70, ou du Code canadien de l'électricité, CAN/CSA C22.1.

Cette cheminée à gaz **DOIT** directement être raccordée à l'extérieur et **NE DOIT JAMAIS** être connectée à un conduit de cheminée desservant un autre appareil de combustion à bois. Chaque appareil à gaz **DOIT AVOIR** son propre système de ventilation indépendant. L'utilisation de systèmes de ventilation communs est strictement interdite.

Cette appareil **DOIT** être utilisé avec un système de ventilation tel que décrit dans ce manuel d'installation. **AUCUN AUTRE** système de ventilation ou composant **NE PEUT ÊTRE UTILISÉ**.

INSPECTEZ RÉGULIÈREMENT le capuchon de ventilation externe pour vous assurer qu'aucun débris, plante, arbre ou arbuste n'entrave le flux d'air.

ÉVITEZ D'OBSTRUER le flux d'air de ventilation. Gardez l'avant de l'appareil **DÉGAGÉ** de tout obstacles et matériaux pour le bon fonctionnement de votre appareil.

COUPEZ LE GAZ avant d'effectuer l'entretien de l'appareil. Il est recommandé qu'un technicien de service qualifié effectue une vérification/entretien de l'appareil une fois par an.

Si le dispositif de surveillance de la flamme est éteint, intentionnellement ou non, abstenez-vous de tenter de rallumer le gaz jusqu'à ce qu'au moins 3 minutes se soient écoulées.

N'utilisez pas cet appareil si une partie a été immergée dans l'eau. Contactez immédiatement un technicien de service qualifié pour inspecter l'appareil et remplacer toute partie du système de commande et de régulation du gaz qui a été sous l'eau.

Toute protection, garde ou barrière retirée pour l'entretien de l'appareil doit être remise en place avant de faire fonctionner l'appareil.

INFORMATIONS GÉNÉRALES

■ MATÉRIAUX, PIÈCES ET OUTILS INCLUS POUR L'INSTALLATION

- L'appareil et ses composants comprennent le foyer, la platine de suspension, le conduit en acier, le kit Focus (composé d'un gant de protection thermique, de gants de montage et d'une bombe de peinture de retouche), et des rondelles isolantes.
- Outils nécessaires : Perceuse, Clé Allen H4, Clé Allen H6, niveau, Clé plate 13, Clé plate 08, Clé plate 24, Clé Torx 25, Tournevis, Échafaudage (jusqu'à la hauteur sous plafond).
- Un minimum de 2 personnes est requis pour le processus d'installation.
- Étiquette pour les installations en haute altitude (≥ 2000 pieds) (≥ 610 m).
- Télécommande.
- Ensemble de bûches.
- Disque cache (OPTION).
- Extension de conduit en acier Focus (OPTION).

■ INFORMATIONS GÉNÉRALES AVANT L'INSTALLATION

- Foyer de 37 3/8 pouces (950 mm) de diamètre ; poids de 188 livres (85 kg).
- Diamètre du conduit : 8 3/8 pouces (219 mm) ; longueur sur mesure.
- Poids du conduit : 10,6 livres par pied (16 kg par mètre).
- Acier d'une épaisseur de 1/8 pouce (3 mm).
- Peinture hautement résistante à la chaleur.
- Efficacité garantie avec une longueur minimale de conduit (intérieure et extérieure) de 14 pieds (4,25 m). Cette longueur doit être augmentée si le tirage est insuffisant en raison de la configuration d'installation (altitude, système de ventilation de la maison, emplacement géographique...).

Modèle			Ergofocus Gaz	
Gaz			Naturel	Propane
Entrée Maximum	Altitude ≤ 2000 ft (610 m)	Btu/hr	46000	37500
	Altitude ≥ 2000 ft (610 m)	Btu/hr	54000	42000
Entrée Minimum	Btu/hr		17000	11000
Pression fournie	en w.g.		7	11
	kpa		1.74	2.74
Pression multiple Maximum	en w.g.		6	10.5
	kpa		1.4	2.6
Pression multiple Minimum	en w.g.		2	6
	kpa		0.25	0.34
Injecteur du brûleur principal			1200	400
Marquage de l'injecteur pilote			OP9043	OP9288

Tab 1

INFORMATIONS GÉNÉRALES

■ PLAN DÉTAILLÉ

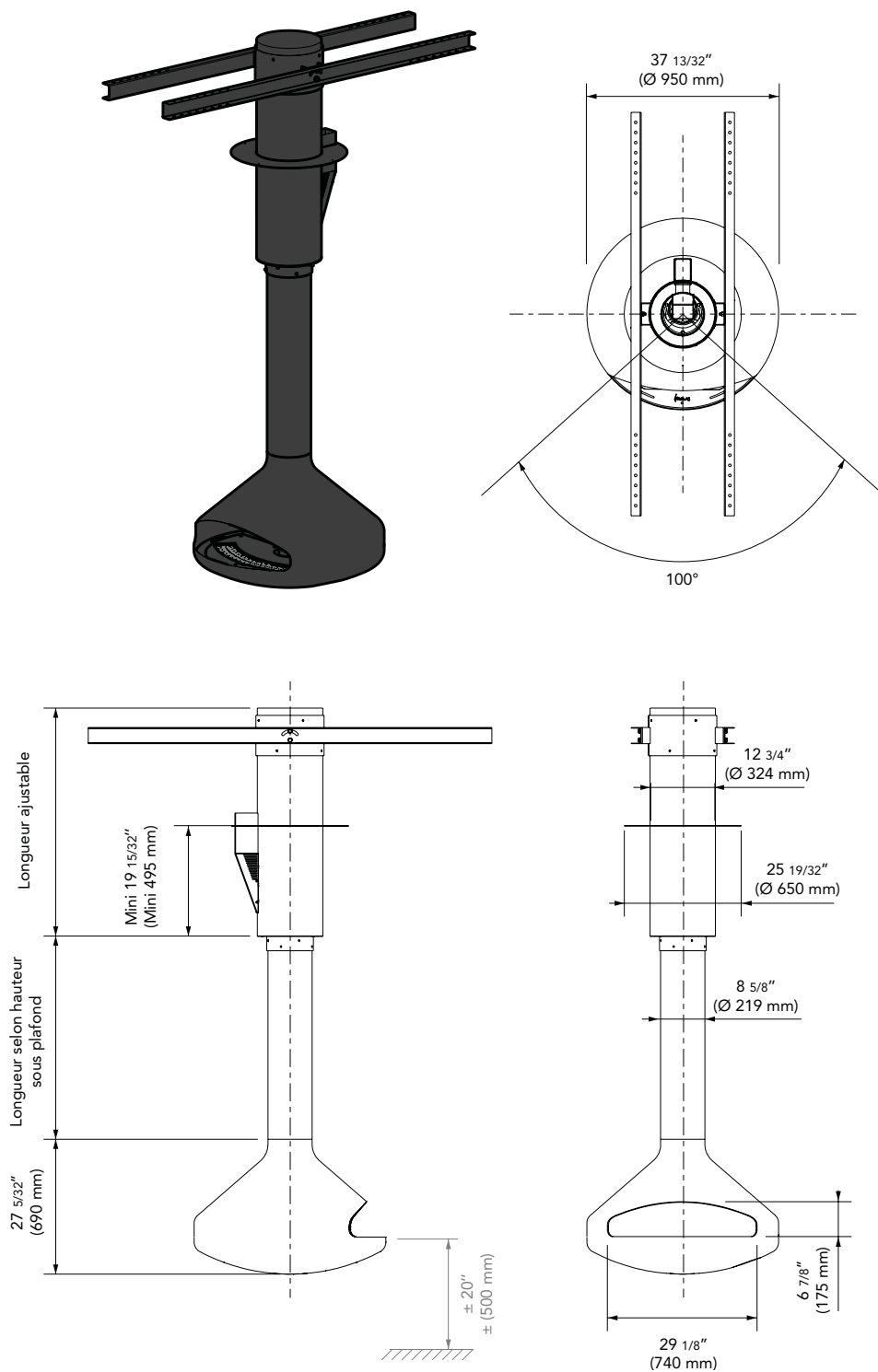

Sch 1

INFORMATIONS GÉNÉRALES

■ PLATINE DE SUSPENSION AJUSTABLE

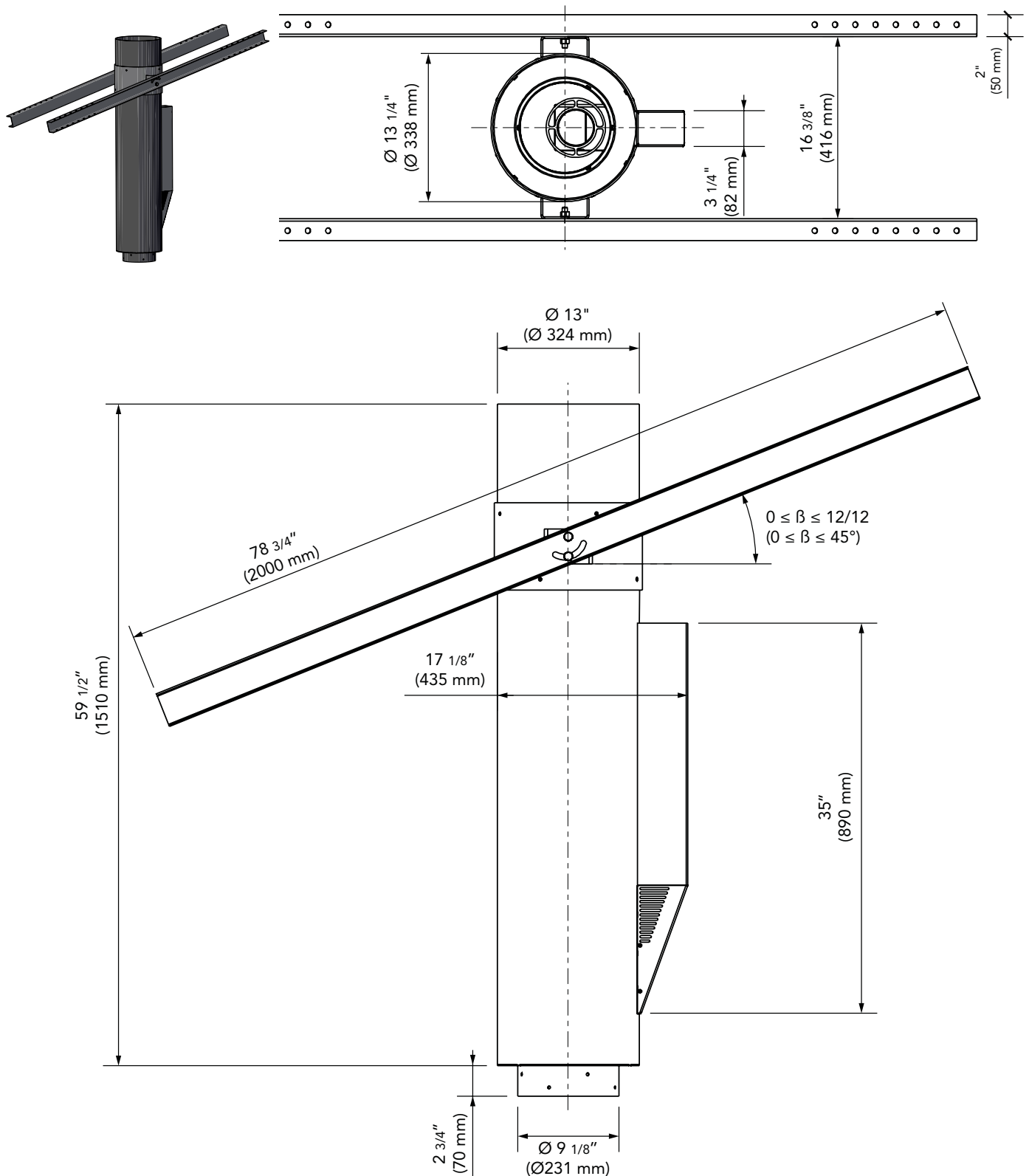

Sch 2

INFORMATIONS GÉNÉRALES

■ DISTANCES DE SÉCURITÉ PAR RAPPORT AUX MATÉRIAUX COMBUSTIBLES

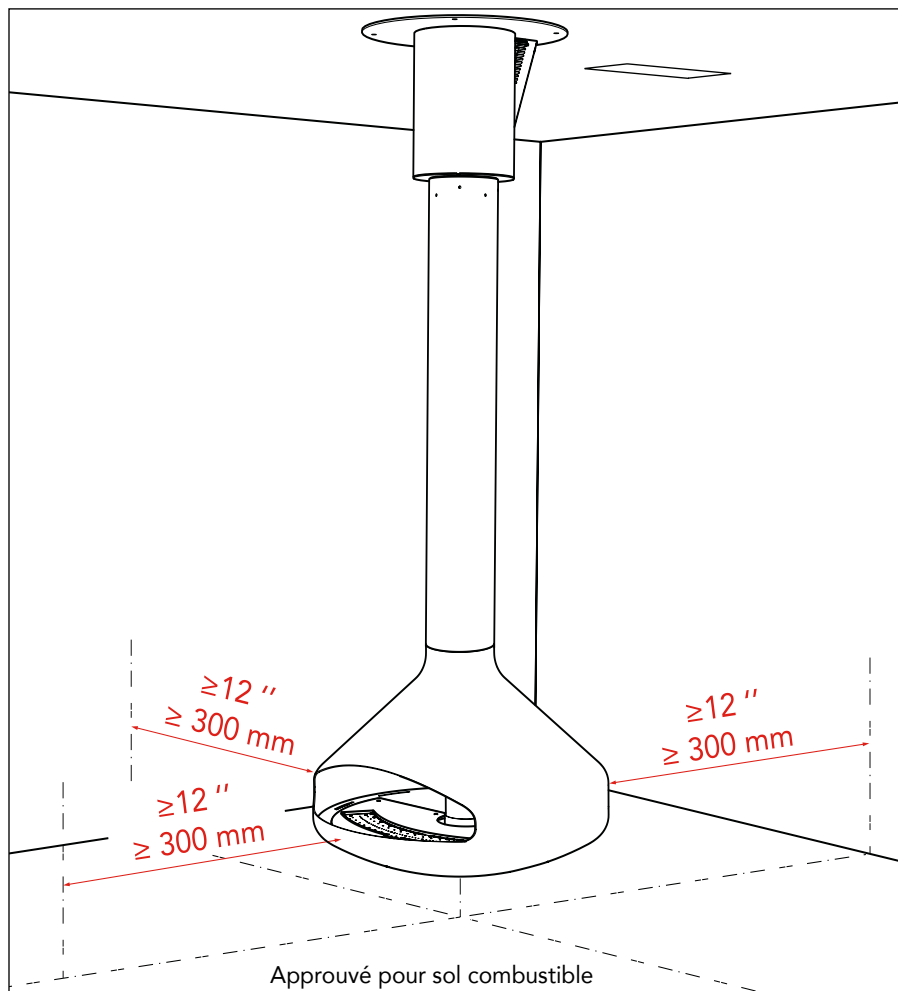

Sch 3

⚠ IMPORTANT

Spécifications du fabricant :

- Maintenir une distance minimale de 4" (100 mm) par rapport aux murs non combustibles pour assurer une ventilation adéquate. Pour préserver la couleur de votre mur, utilisez exclusivement de la peinture minérale ; en cas d'utilisation d'autres peintures, respecter les dégagements spécifiés.
- Maintenir un dégagement au feu de 31 1/2" (800 mm) jusqu'à un verre.
- Maintenir un dégagement au feu de 20" (500 mm) jusqu'à un verre trempé.
- Se référer aux spécifications techniques des fenêtres pour les dégagements au feu par rapport aux fenêtres en PVC.

INSTRUCTIONS D'INSTALLATION

■ EXIGENCES DE SORTIE DE TOIT

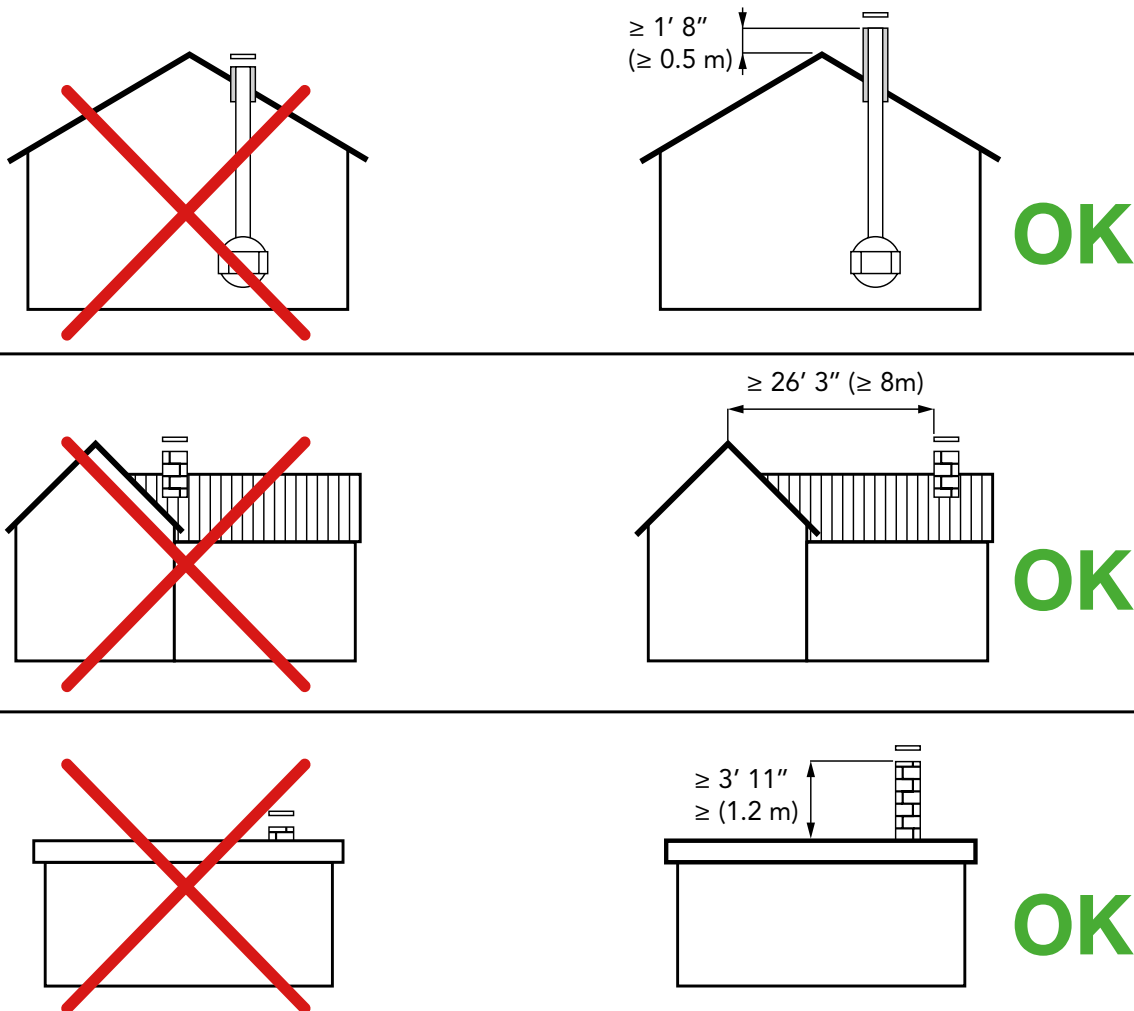

Fig 1

■ EXIGENCES DU FOYER

NE PAS raccorder cet appareil à un conduit de cheminée qui dessert un autre appareil !

Exigences pour l'Ergofocus au GAZ :

- L'appareil doit être raccordé à un conduit qui répond aux spécifications des cheminées de type HT telles que décrites dans la norme pour les cheminées préfabriquées, de type résidentiel et d'appareils de chauffage de bâtiments, UL 103 / ULC S629. Par exemple, un conduit en acier inoxydable isolé de classe A avec un diamètre intérieur minimum de 8 pouces (200 mm).

⚠ ATTENTION

Le support de la platine de suspension (structure de toit, dalle, etc.) doit être dimensionné en cohérence avec les charges statiques et dynamiques de la cheminée. Le calcul de la taille du support n'est pas de la responsabilité de focus. Il est de votre responsabilité de consulter un ingénieur ou un architecte pour votre projet.

INSTRUCTIONS D'INSTALLATION

■ CONNECTEURS :

Tous les connecteurs, y compris le conduit Focus, l'adaptateur universel Focus de 8" (200 mm) et le collier de finition du fabricant de conduit avec adaptateur, sont catégorisés comme des pièces de cheminée non isolées.

Pour éviter les pièges thermiques, il est impératif que le connecteur de conduit ne traverse pas un grenier ou un espace de toit, un placard, ou toute autre zone dissimulée qui serait un piège à calories, que ce soit un plancher ou un plafond.

Dans les cas où le passage à travers un grenier, une charpente de toit, un plancher ou un plafond est inévitable, il doit être réalisé en utilisant un conduit isolé. De plus, le strict respect des "distances de sécurité par rapport aux matériaux combustibles" p. 8 est essentiel.

⚠ ATTENTION

L'installation du conduit Focus à travers un mur ou une cloison construit(e) en matériaux combustibles est interdite.

■ DISPOSITIF D'ARRIVÉE D'AIR NEUF :

Pour des performances optimales, Focus recommande une prise d'air frais dans la pièce, idéalement positionnée sous le feu. Nous suggérons d'utiliser le **conduit semi-rigide en aluminium Deflect-O A0684**. La taille minimale pour l'arrivée d'air neuf est :

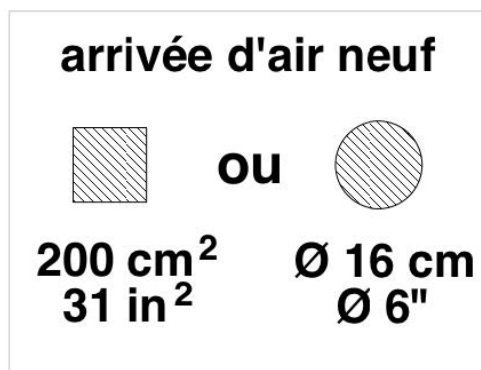

Fig 2

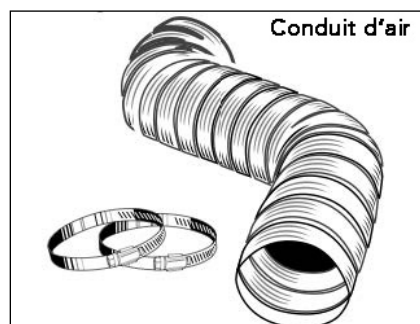

Fig 3

⚠ ATTENTION

Cette prise d'air frais est obligatoire lors de l'utilisation d'appareils de ventilation tels que les hottes de cuisine, les extracteurs d'air permanents ou tout appareil créant une dépression d'air dans l'habitation.

INSTRUCTIONS D'INSTALLATION

■ DÉTAIL DU MANCHON DE JONCTION

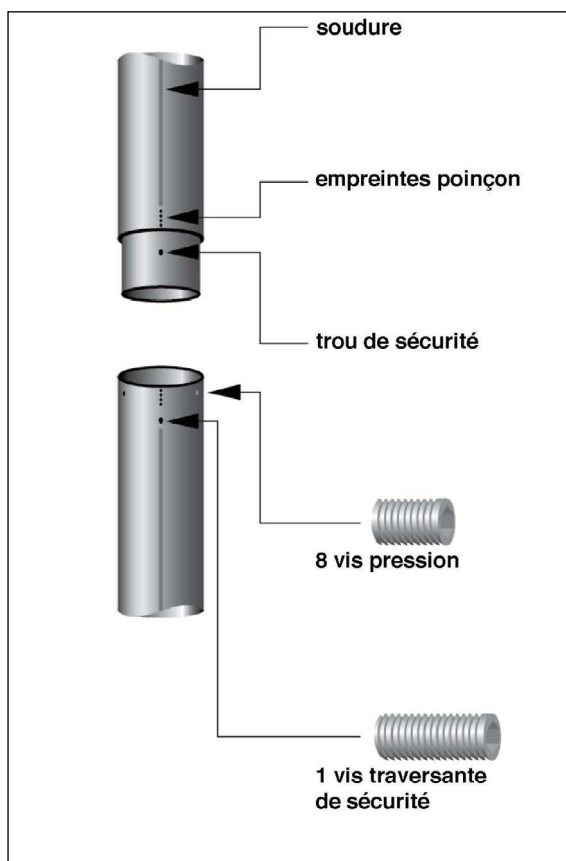

Fig 4

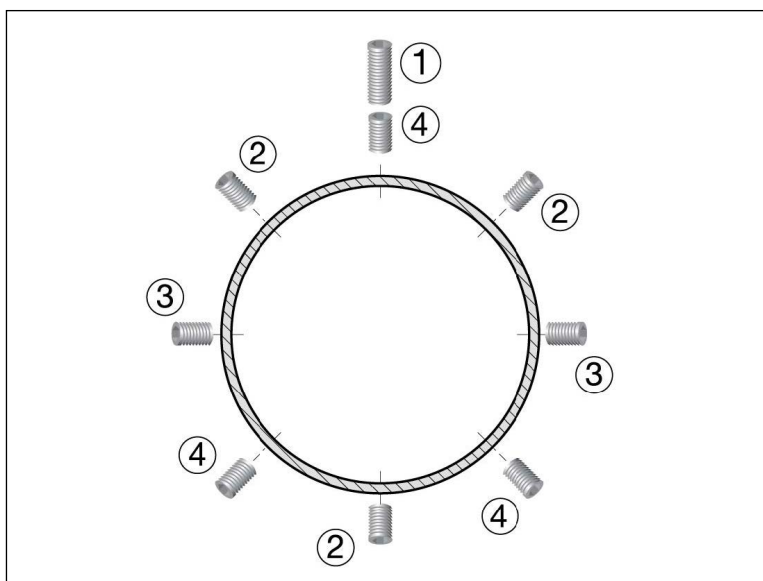

Fig 5

⚠ ATTENTION

Les vis ne sont pas affleurantes lors de l'installation.

NOTE: Les manchons de jonction sont fournis uniquement lorsque la hauteur de la pièce du sol au plafond nécessite plusieurs tuyaux Focus en sections séparées. Un manchon de jonction peut ne pas être inclus pour des hauteurs de plafond de 10 pieds 7 pouces (3200 mm) ou moins.

INSTRUCTIONS D'INSTALLATION

■ INSTALLATION DE LA PLATINE DE SUSPENSION

La platine de suspension réglable Focus ETL est spécifiquement conçue pour une utilisation sur des chevrons ou des structures avec une inclinaison allant de zéro à quarante-cinq degrés.

Les dimensions sont les suivantes :

- Diamètre intérieur : 8 pouces (200 mm).
- Diamètre extérieur : 13 pouces (330 mm).
- La partie large de 13 pouces (330 mm) du fourreau accueille un conduit de cheminée isolé de classe A, maintenant un espace d'air global de 2 pouces (50 mm) entre le conduit et le fourreau pour éviter le transfert de chaleur aux matériaux de construction environnants.
- La section de 8 pouces (200 mm) de large du fourreau est conçue pour s'adapter au conduit intérieur simple paroi de Focus.

Il est essentiel de noter que la plaque de suspension réglable est destinée exclusivement à une utilisation avec le modèle de cheminée Ergofocus gaz.

Les composants de la platine de suspension réglable comprennent :

- 2 Barres de montage.
- 1 Collier de support.
- 1 Fourreau.
- 1 Convoyeur.
- 4 Vis Convoyeur (FXC M5x12).
- 8 Vis de serrage (M8x10).
- Le fourreau et le convoyeur sont conçus pour être coupés sur site au besoin.

Pour l'installation, les barres de montage peuvent être coupées à la longueur requise et doivent être solidement fixées au chevron/à la structure à l'aide de boulons d'ancrage (pour une installation sur bois) ou de boulons traversants (pour une installation sur bois ou métal). Cette fixation sécurisée est nécessaire pour supporter le poids du foyer et du conduit.

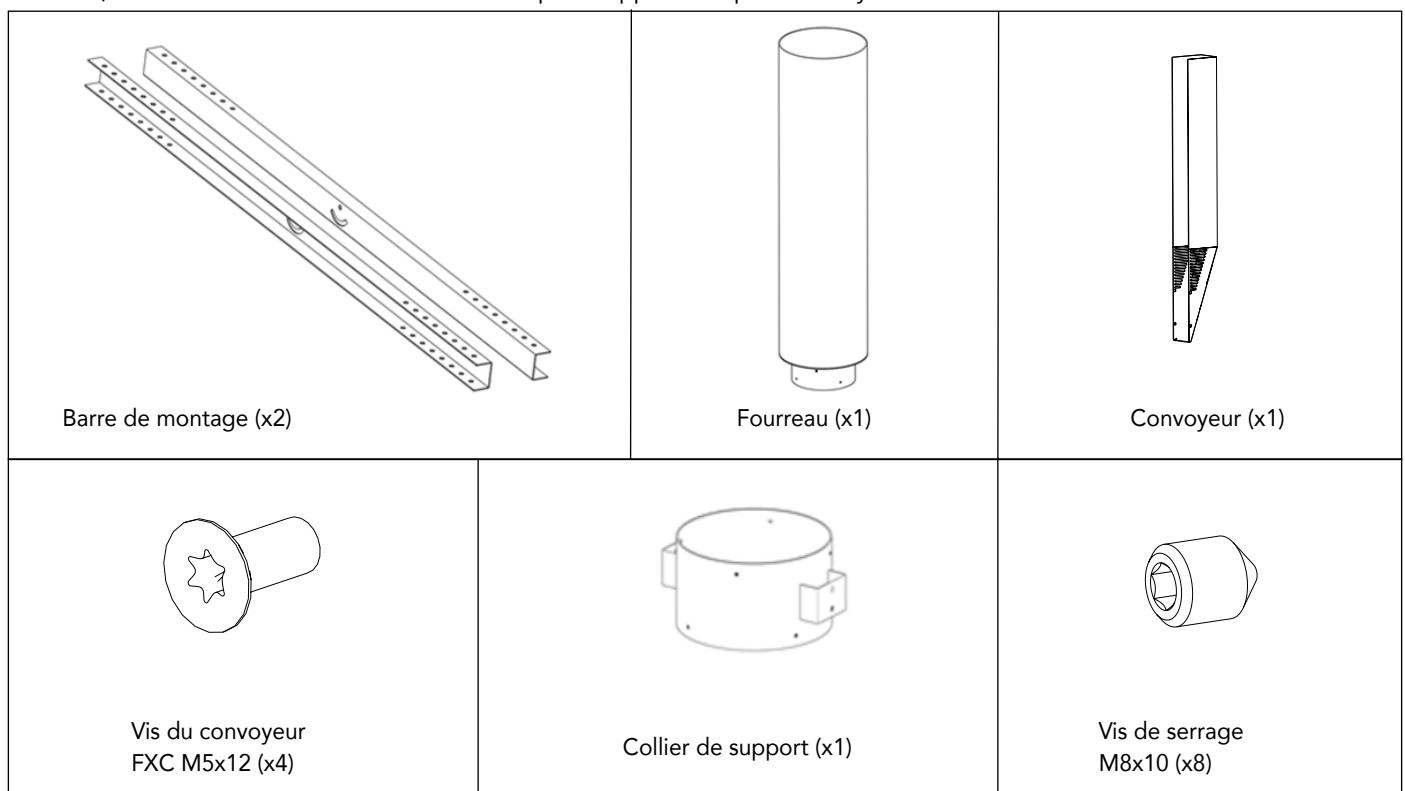
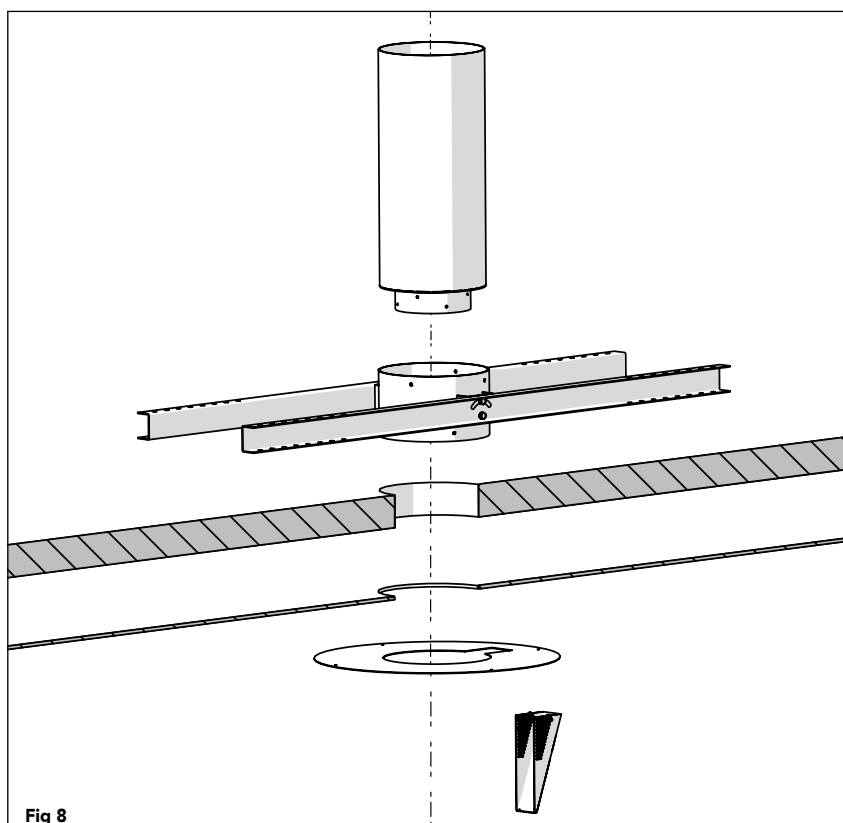
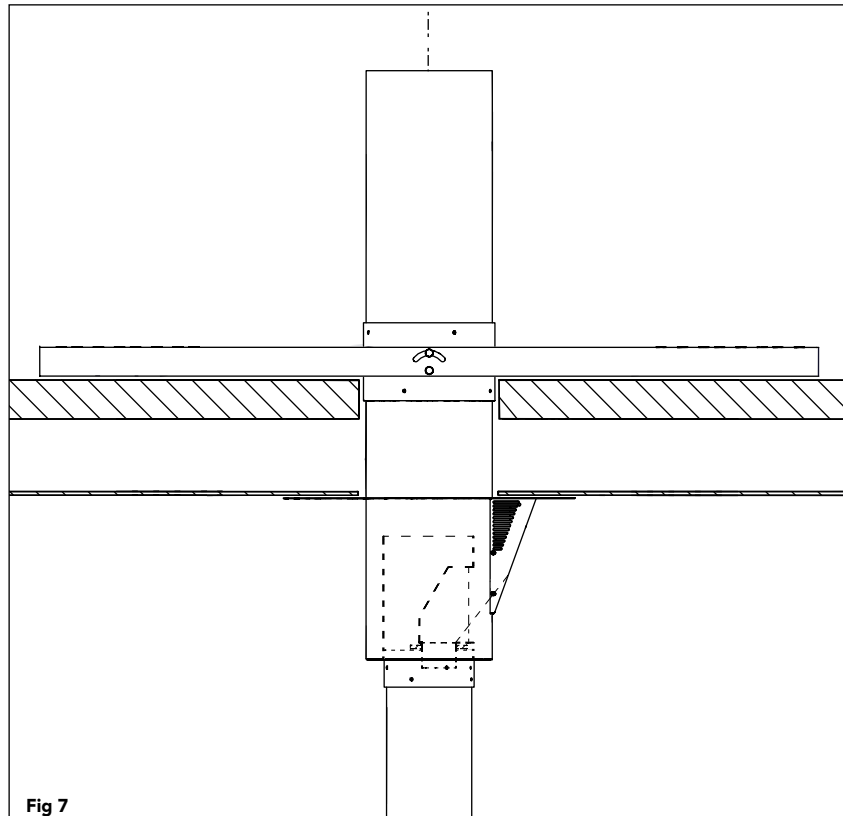

Fig 6

INSTRUCTIONS D'INSTALLATION



INSTRUCTIONS D'INSTALLATION

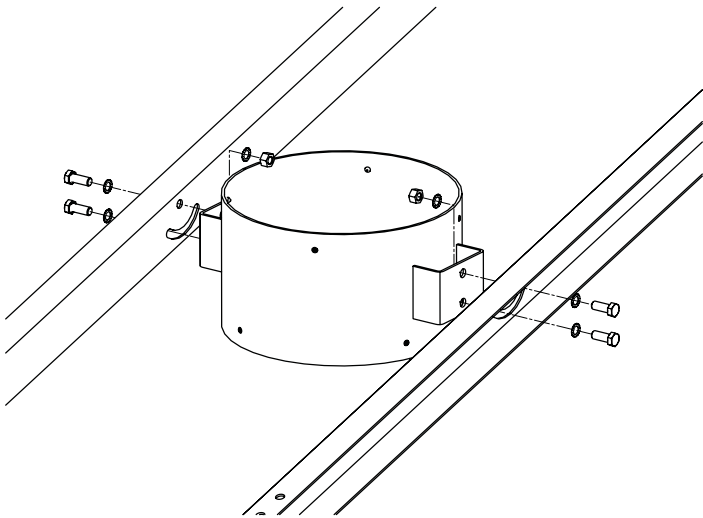

Fig 9

1. Assembler le collier de support :

- Positionnez le collier de support entre les barres de montage.
- Fixez solidement les boulons à l'aide des écrous et rondelles de blocage fournis.

2. Monter l'ensemble :

- Attachez cette unité assemblée au plafond ou au toit à l'emplacement désigné.
- Assurez-vous d'une fixation ferme et sécurisée.

3. Insérer le fourreau :

- Depuis le dessous, placez le fourreau à l'intérieur du collier de support.
- Assurez-vous que le fourreau est inséré et positionné de manière sécurisée.

4. Ajuster la longueur du fourreau :

- Modifiez la longueur du fourreau selon la taille désirée.
- Assurez-vous que la partie la plus large du fourreau est positionnée à un minimum de $19 \frac{15}{32}$ pouces (500 mm) sous la finition du plafond.

5. Marquer et Préparer pour la Coupe :

- Si le fourreau nécessite une coupe, marquez-le au-dessus du collier de support à l'aide d'un crayon et du collier de support comme guide.
- Retirez le fourreau du collier de support et appliquez du ruban adhésif autour des marques au crayon, l'utilisant comme guide de coupe.

6. Couper le fourreau avec une Meuleuse d'Angle :

- Utilisez une meuleuse d'angle pour couper le fourreau le long du ruban adhésif marqué.

7. Ajuster la Hauteur et la Direction du Convoyeur :

- Modifiez le convoyeur pour couper à la hauteur désirée et dans la direction du faux plafond.

8. Couper le Disque cache :

- Coupez le disque cache selon les spécifications indiquées dans la Figure 11.

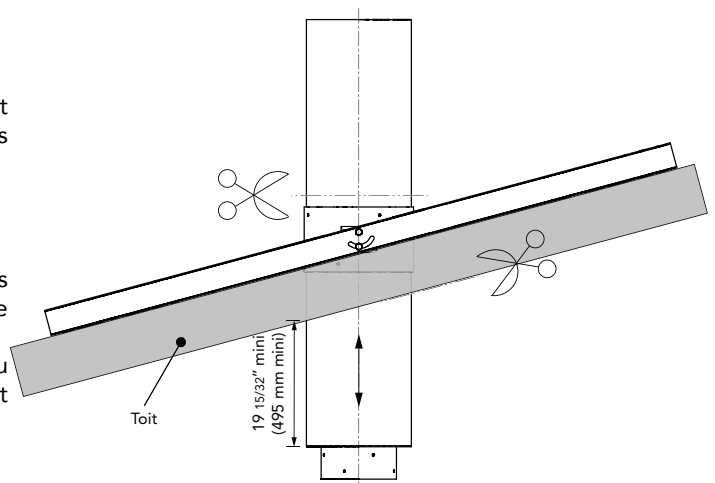

Fig 10

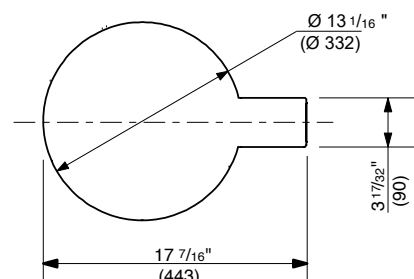

Fig 11

INSTRUCTIONS D'INSTALLATION

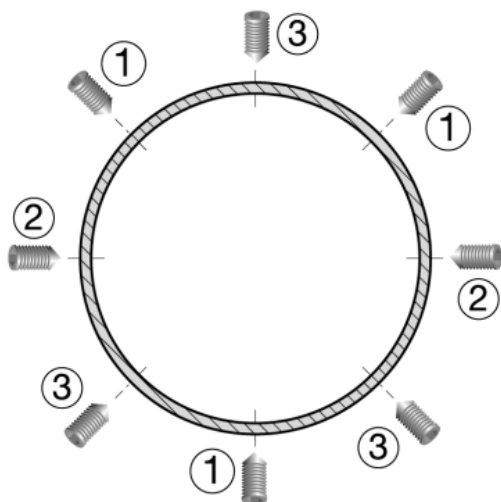

Fig 12

9. Réinstaller le fourreau dans le collier de support :

- Remplacez le fourreau dans le collier de support.
- À l'aide d'un niveau, confirmez l'alignement et serrez solidement les vis de serrage selon le schéma suivant :
 - Vis ① x 3
 - Vis ② x 2
 - Vis ③ x 3

Remarque : Les vis ne sont pas censées être affleurantes avec le collier de support.

10. Couper le Convoyeur avec une meuleuse d'angle :

- À l'aide d'une meuleuse d'angle, coupez le convoyeur pour qu'il corresponde à la hauteur et à l'inclinaison du plafond.

11. Installer le Convoyeur :

- Installez solidement le convoyeur en utilisant les 4 vis de convoyeur fournies.

INSTRUCTIONS D'INSTALLATION

■ INSTALLATION DU FOYER

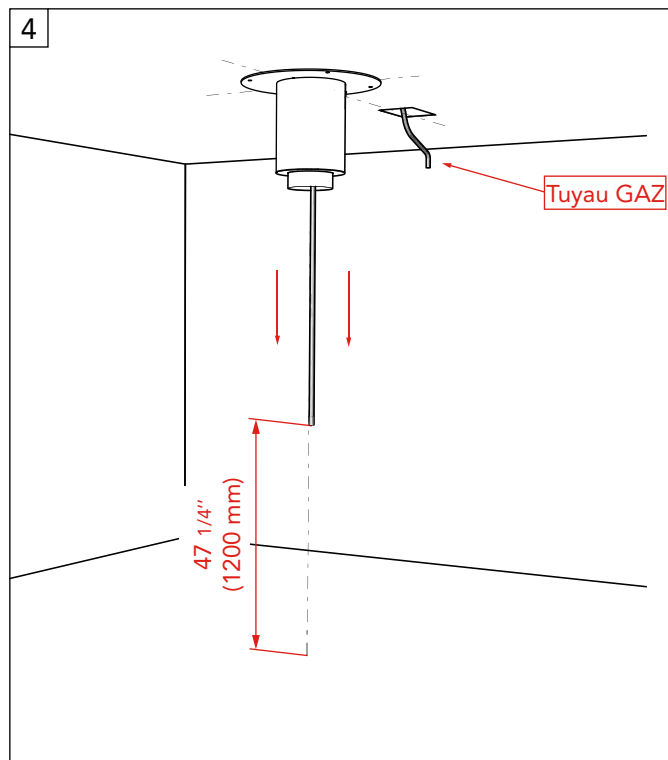
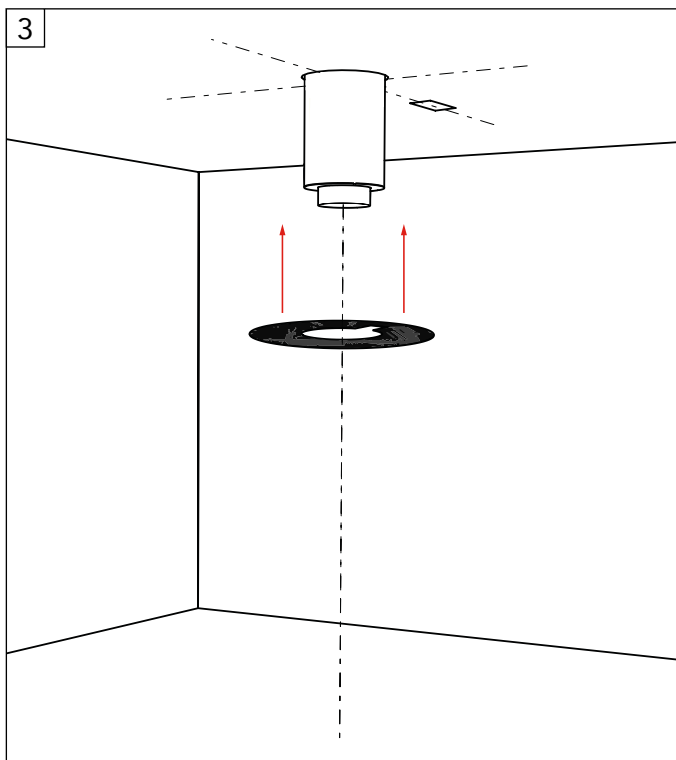
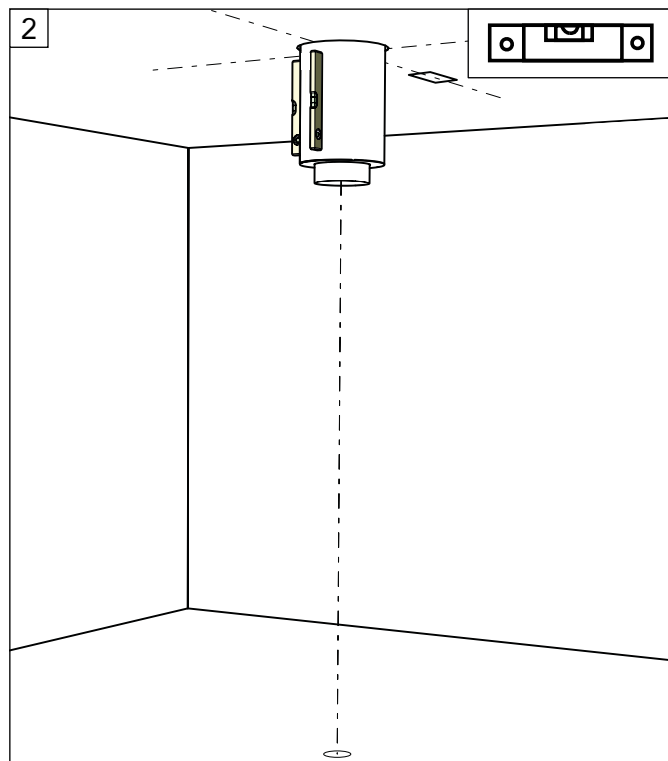
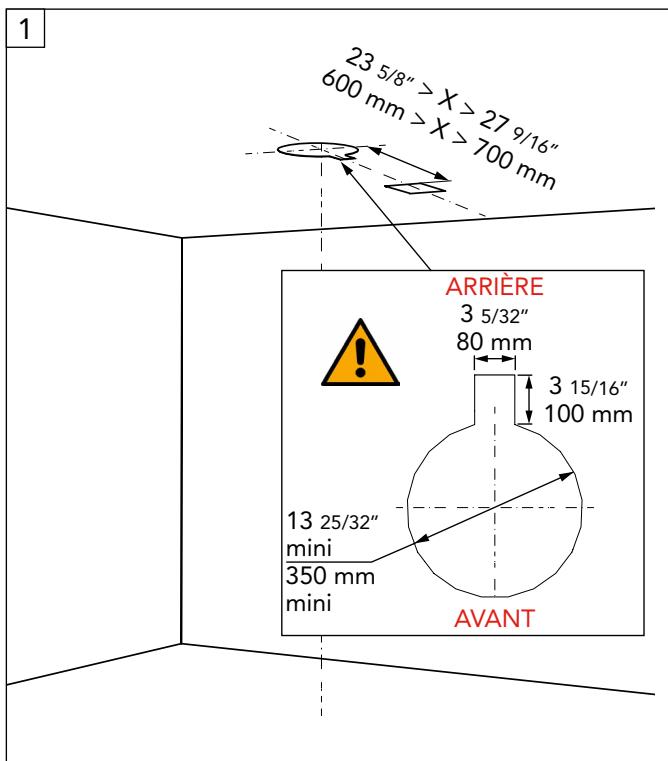

INSTRUCTIONS D'INSTALLATION

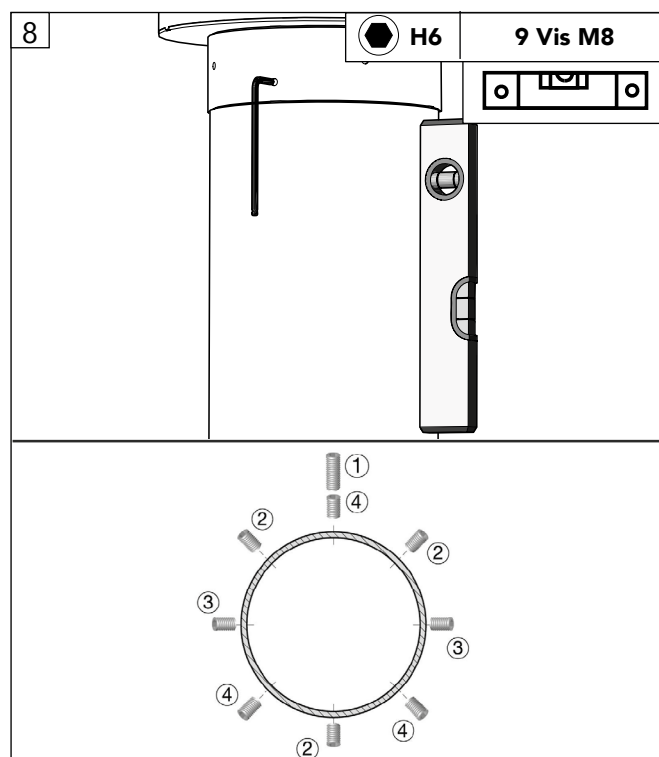
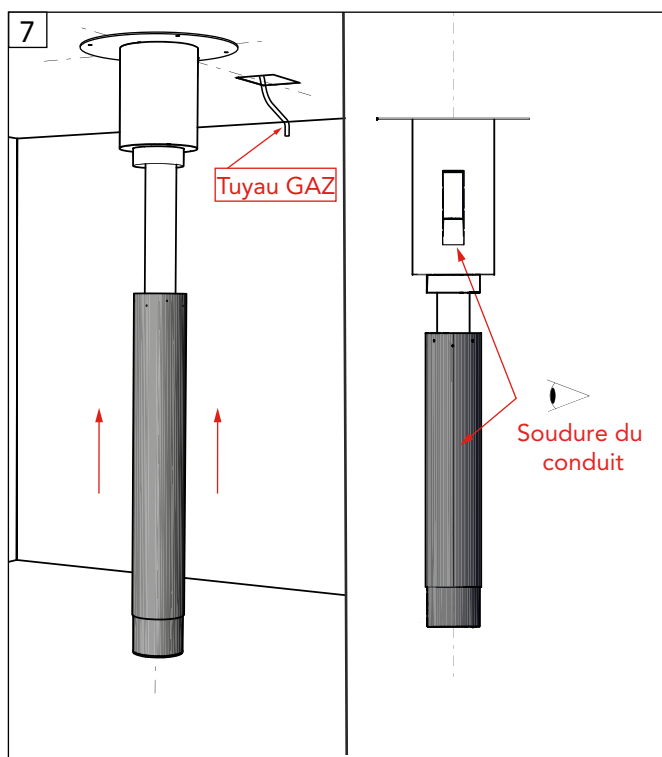
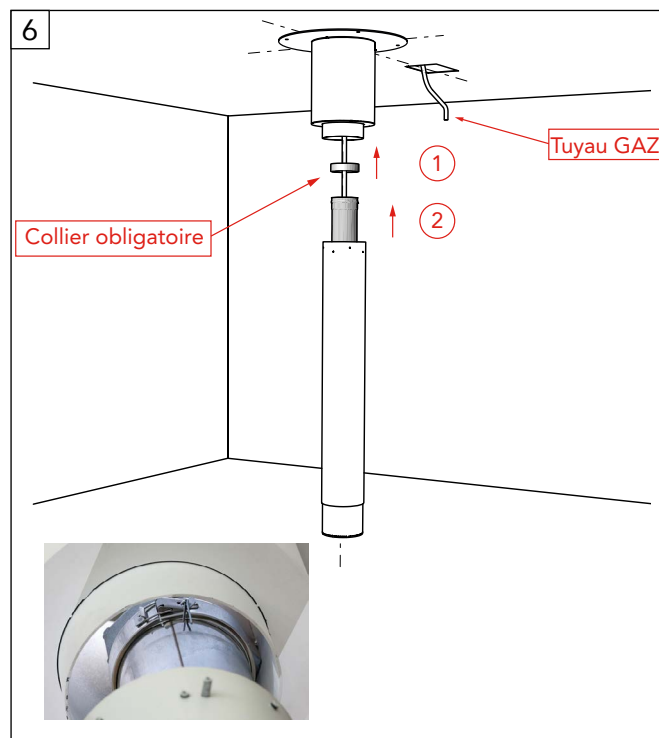
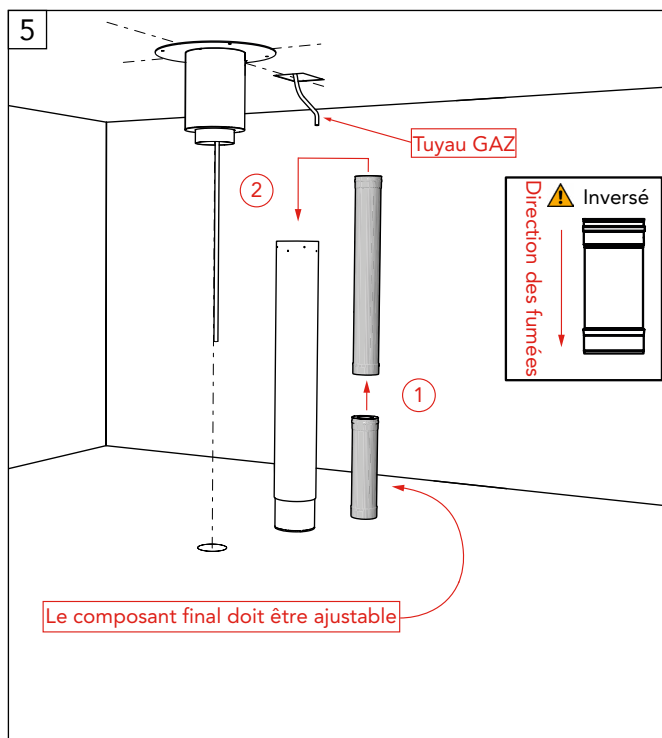

INSTRUCTIONS D'INSTALLATION

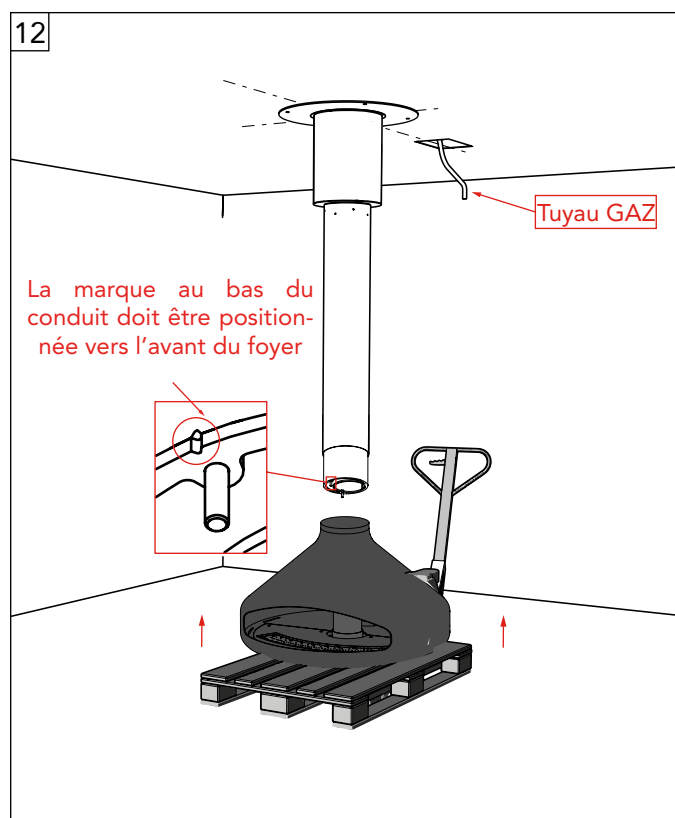
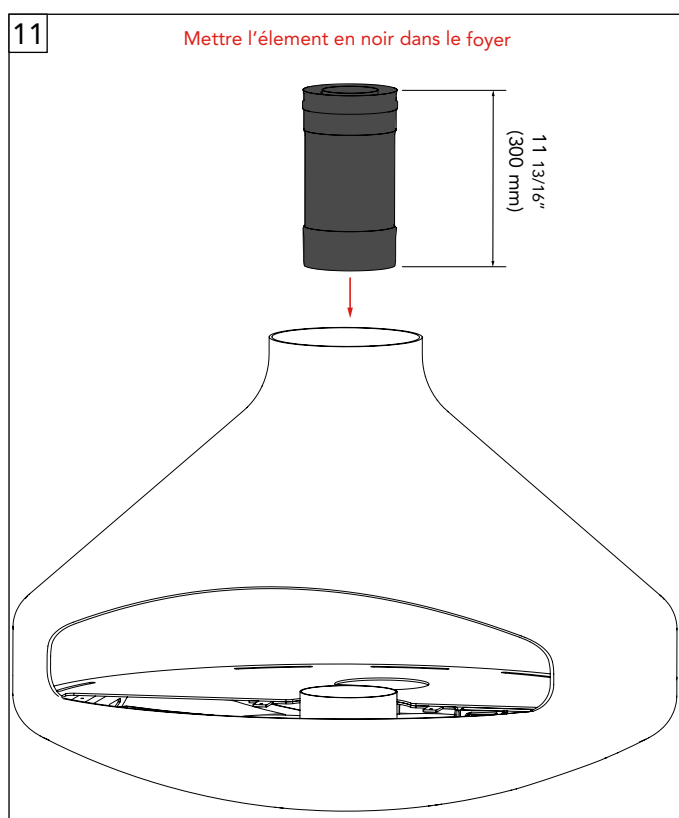
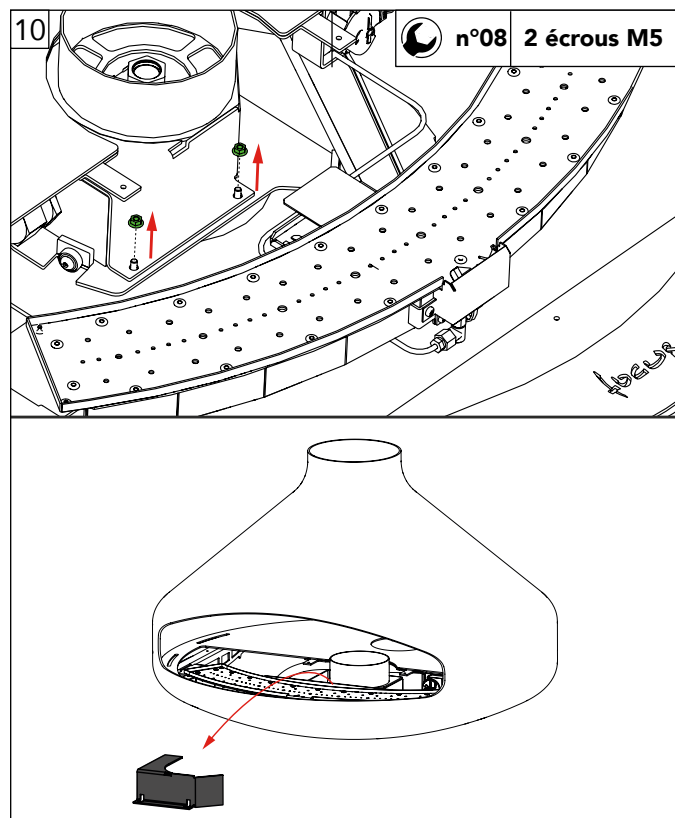
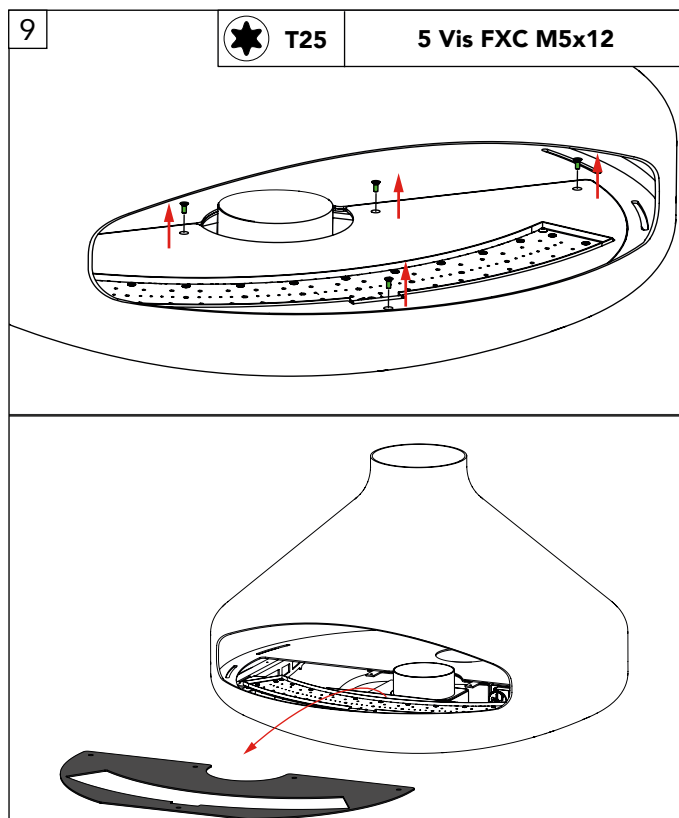

INSTRUCTIONS D'INSTALLATION

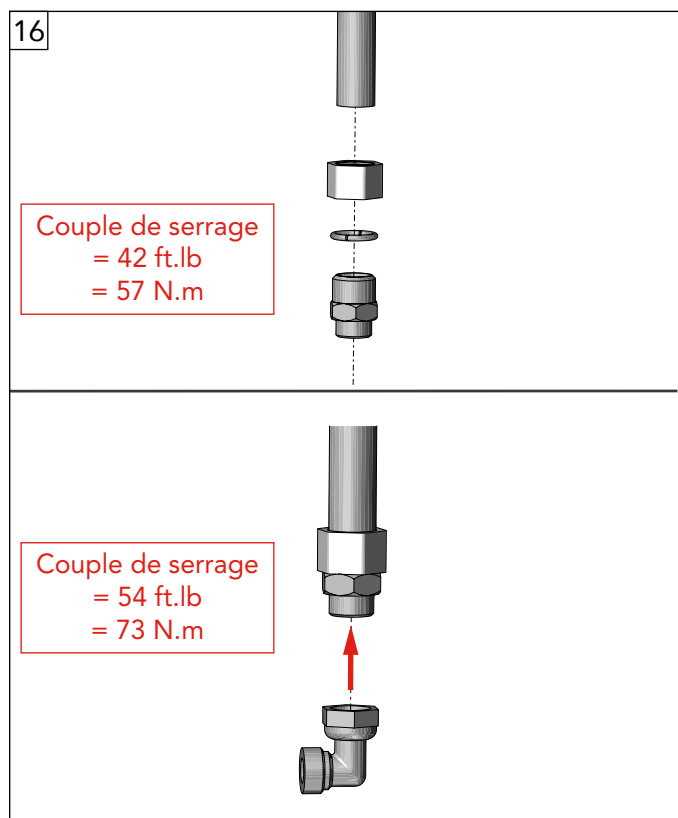
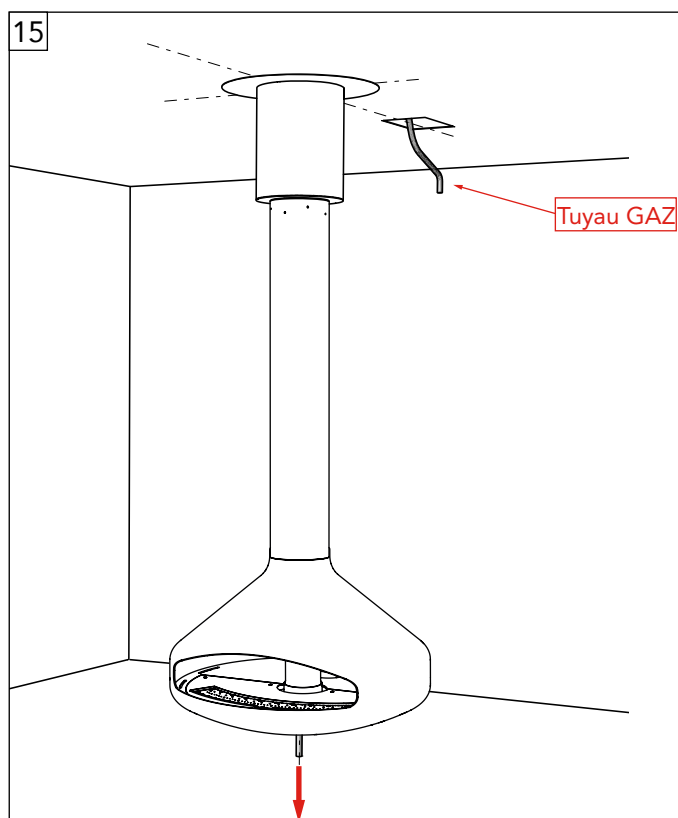
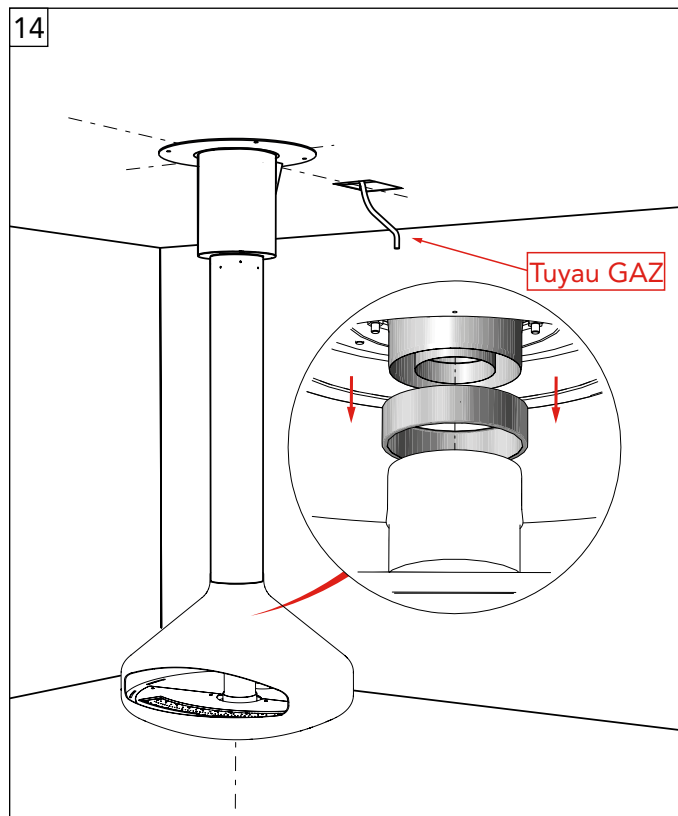
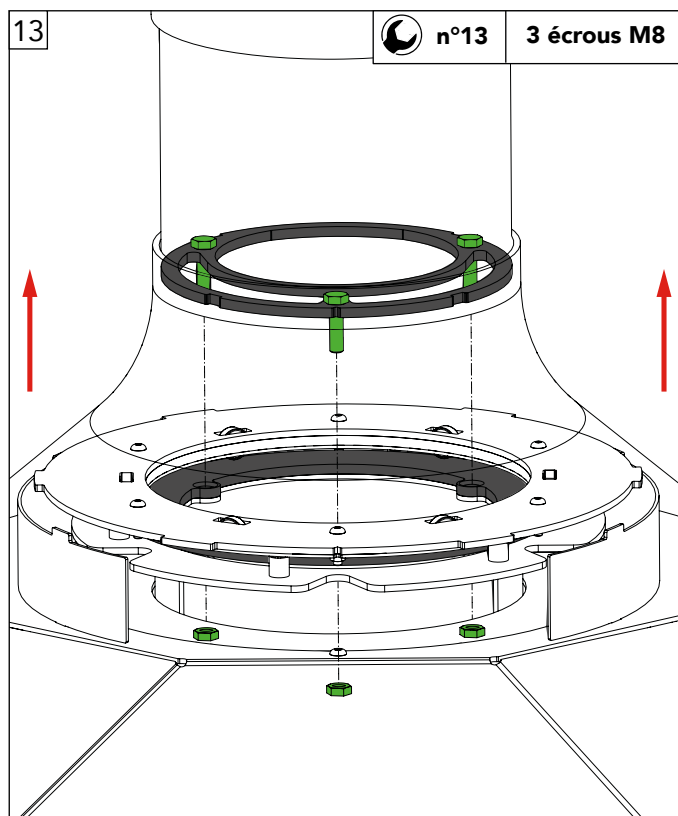

INSTRUCTIONS D'INSTALLATION

17

Connexion du flexible en acier inoxydable

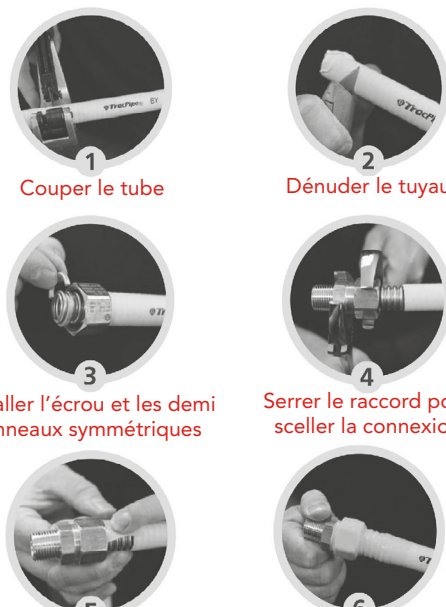

- 1 Couper le tube
- 2 Dénuder le tuyau
- 3 Installer l'écrou et les demi-anneaux symétriques
- 4 Serrer le raccord pour sceller la connexion
- 5 Tester l'installation et protéger la partie dénudée avec du ruban adhésif
- 6

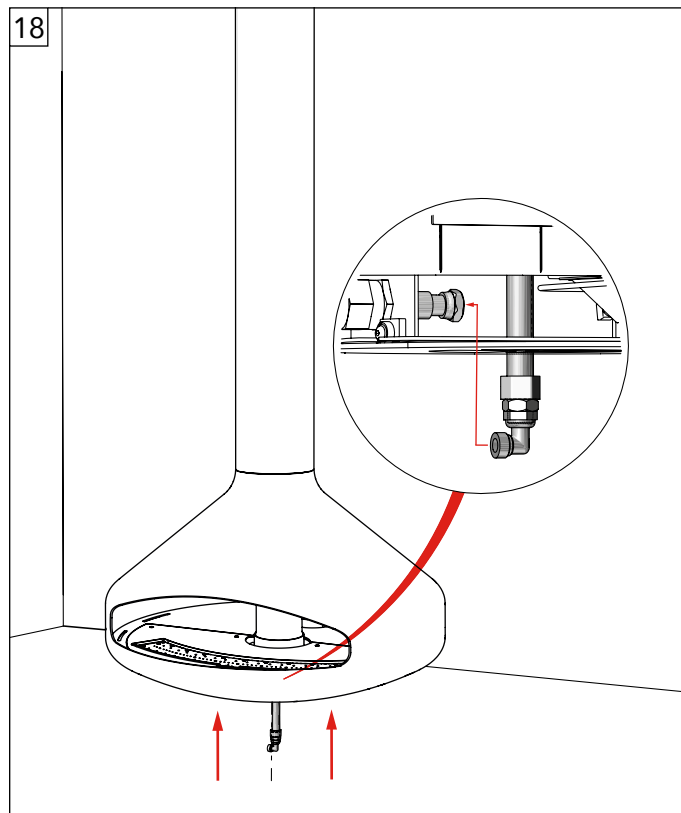

19

n°24

Couple de serrage
= 54 ft.lb
= 73 N.m

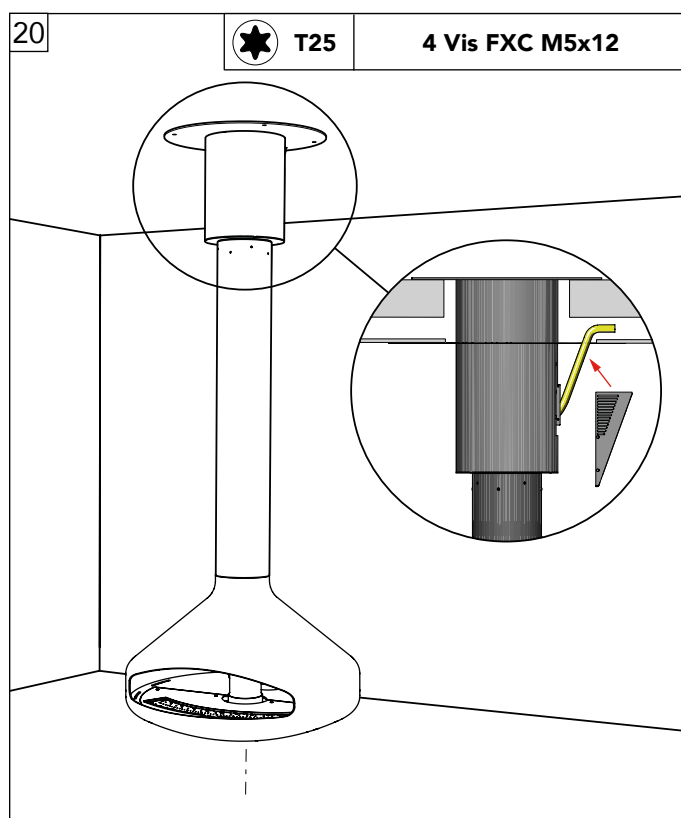

INSTRUCTIONS D'INSTALLATION

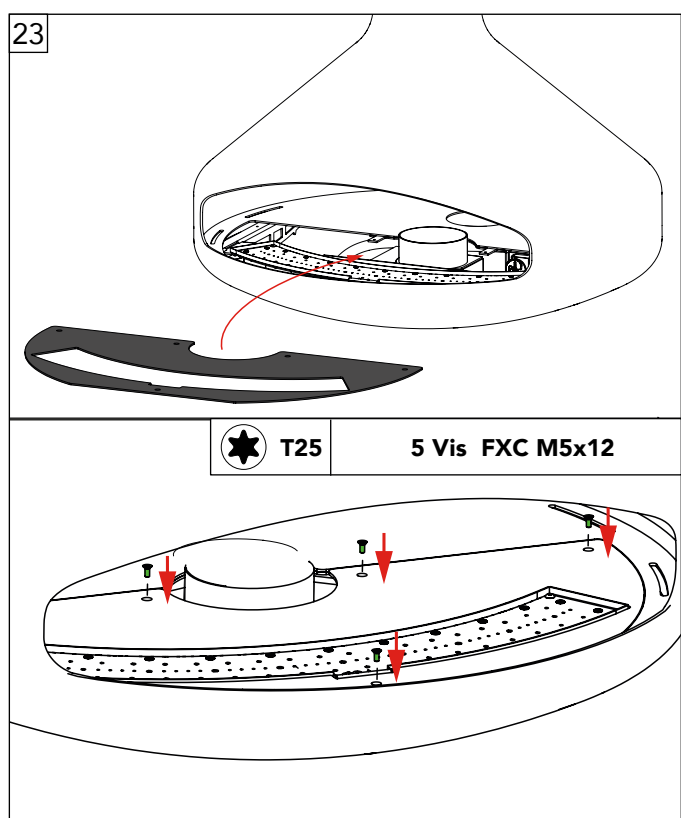
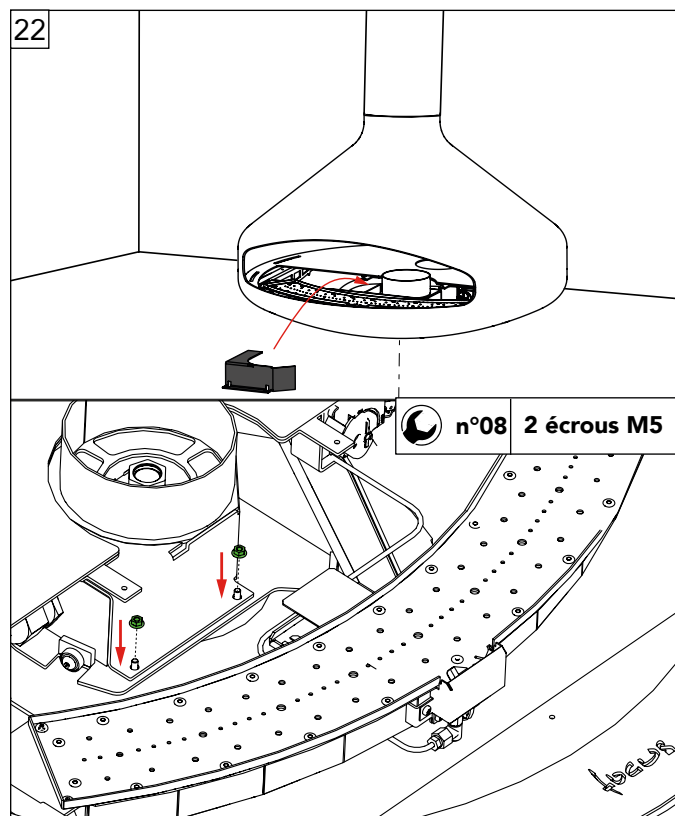
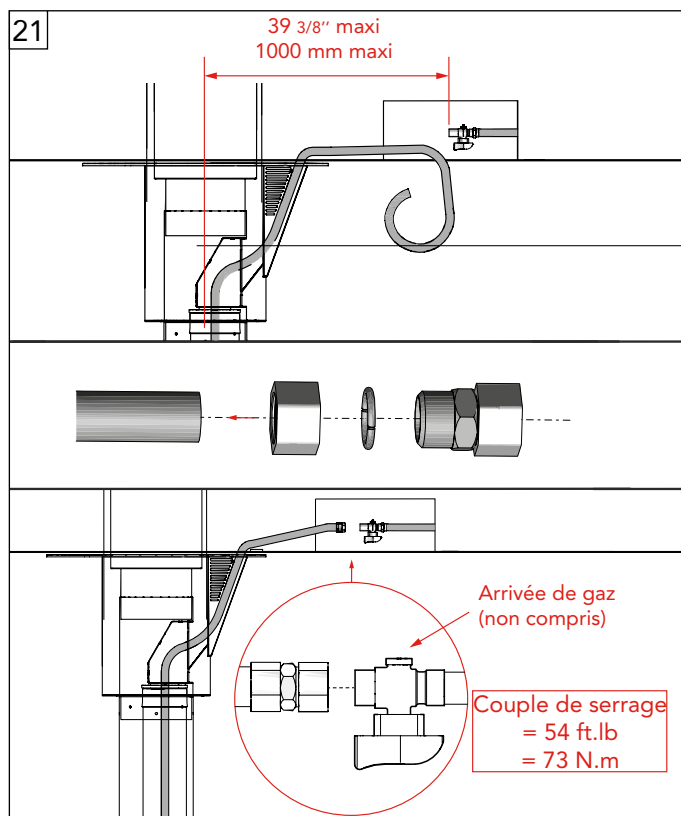

INSTRUCTIONS D'INSTALLATION

■ CONNEXION AU GAZ

• Dimensionnement et démarche :

Assurez-vous que la conduite d'alimentation en gaz est dimensionnée et acheminée correctement, en suivant les directives stipulées dans la dernière édition du Code national du gaz combustible, NFPA 54 (États-Unis), ou CAN/CSA-B149.1 (Canada).

• Spécifications des Matériaux :

N'utilisez jamais de tuyaux galvanisés ou en plastique pour la conduite d'alimentation en gaz, sauf indication explicite pour un usage gaz. Utilisez des matériaux conformes aux codes et réglementations locaux.

• Respect des Codes et Réglementations :

Les conduites de gaz doivent adhérer strictement aux codes et réglementations locaux. Consultez et respectez les directives indiquées dans les codes applicables à votre région.

• Installation par un Professionnel Qualifié :

Employez une personne qualifiée, telle qu'un plombier ou un installateur de gaz, pour dimensionner et acheminer correctement la conduite d'alimentation en gaz jusqu'à l'appareil.

L'installation ne doit être effectuée que par des personnes ayant l'expertise nécessaire pour garantir la conformité aux normes de sécurité.

• Prise en compte exhaustive :

L'installation d'une conduite d'alimentation en gaz implique des considérations liées aux matériaux, à la protection, au dimensionnement, aux emplacements, aux commandes, à la pression, aux dépôts, et à d'autres critères.

Seule une personne qualifiée devrait entreprendre le dimensionnement et l'installation des conduites de gaz en raison de la complexité et des risques potentiels pour la sécurité associés au processus.

INSTRUCTIONS D'INSTALLATION

■ TESTS AVANT ALLUMAGE

Pour effectuer ces opérations, vous devez d'abord retirer le couvercle du brûleur et le couvercle de raccordement du gaz, comme décrit dans les étapes 9 et 10 à la page 18.

A. TEST DE FUITES

Allumez et vérifiez qu'il n'y a pas de fuites de gaz de l'alimentation vers le brûleur.

1. Ouvrez les vannes de coupure de gaz.
2. Appliquez suffisamment de solution de test de fuites sur chaque raccord (cerclé en rouge sur les vignettes ①, ② et ③). Tenez une serviette ou un chiffon sous les joints pour récupérer tout débordement.
3. En cas de fuites, des bulles apparaîtront au niveau des joints. Utilisez un petit miroir pour inspecter les zones cachées.
 - a. Si une fuite est détectée, resserrez le raccord au couple maximal (vignettes ①, ② et ③) et répétez le test.
 - b. Si la fuite persiste ou si vous sentez du gaz, fermez l'alimentation en gaz et appelez un plombier agréé pour résoudre le problème.
4. Après le test, rincez abondamment tous les joints à l'eau et séchez-les complètement.

⚠ ATTENTION

Si vous sentez une odeur de gaz, fermez la vanne principale du gaz et appelez un plombier agréé pour effectuer des tests de fuite.

⚠ ATTENTION

Les allumettes, les bougies, les flammes nues ou d'autres sources d'inflammation ne doivent pas être utilisées pour les tests de fuite. Il est recommandé d'effectuer les tests de fuite à l'aide d'un fluide non corrosif de détection des fuites de gaz. Les détergents pour vaisselle, le savon de bain ou d'autres produits chimiques ménagers contenant des chlorures ne doivent pas être utilisés.

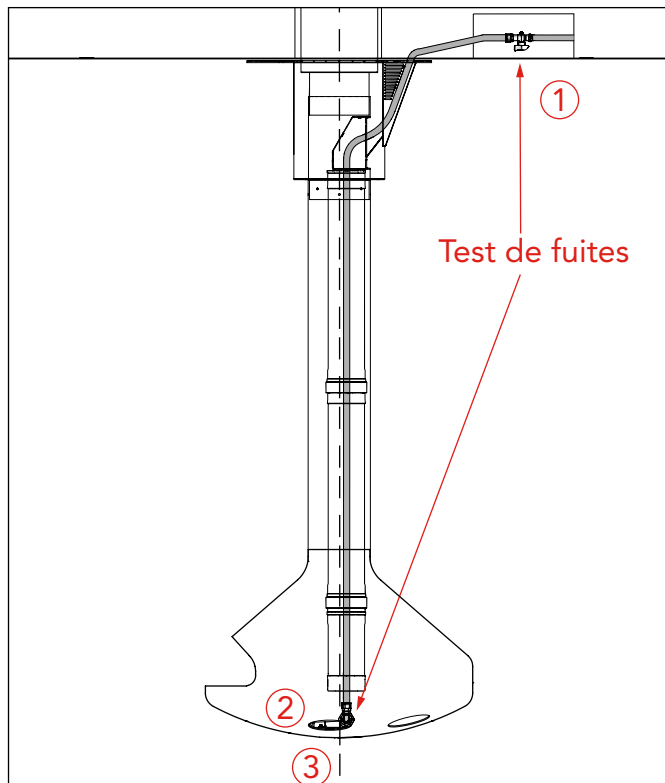

Fig 13

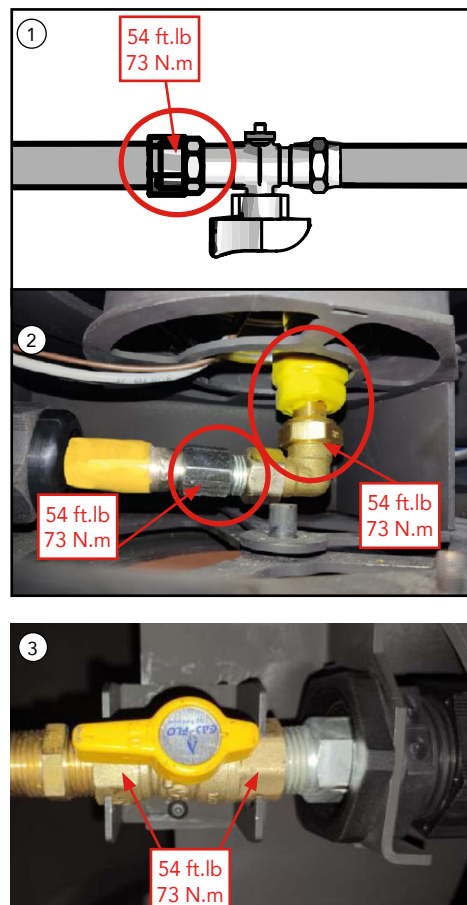

Fig 14

INSTRUCTIONS D'INSTALLATION

B. PROCÉDURE DE PURGE

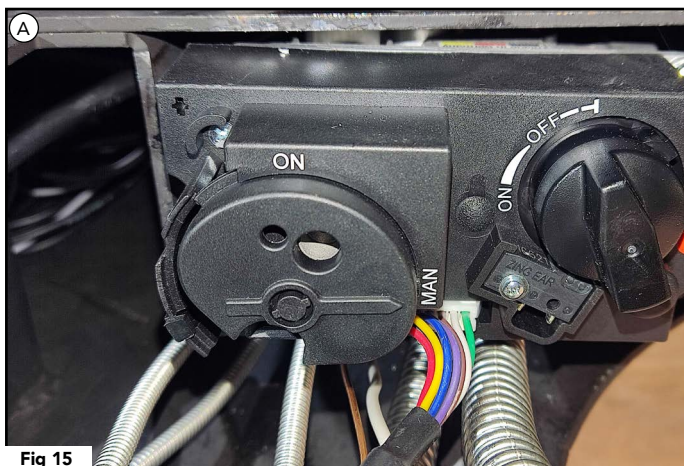

Fig 15

Placez le bouton sur MAN



Fig 16

Maintenez la valve enfoncée.

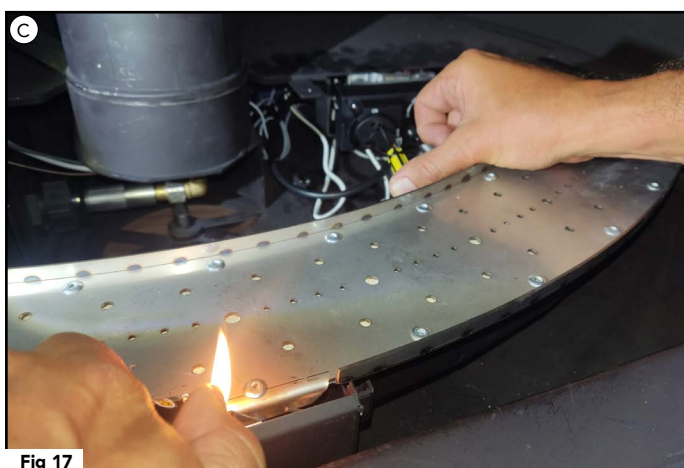

Fig 17

Utilisez un briquet pour vérifier la présence de gaz au niveau de la veilleuse. De l'air devrait s'échapper dans un premier temps



Fig 18

Une fois que la veilleuse est allumée, relâchez la valve. Tournez le bouton en position ON. Appuyez sur le bouton ON/OFF de la télécommande pour éteindre la flamme.



En aucun cas la purge ne doit être effectuée par le biais de ces raccords !



Fig 19



Une vidéo sur la procédure de purge est disponible en scannant ce CODE QR.

INSTRUCTIONS D'INSTALLATION

■ ALLUMAGE DE L'APPAREIL

Lorsque l'appareil est utilisé pour la première fois, la peinture sur les différentes pièces peut produire de la fumée. Il est donc conseillé de ventiler la pièce pendant au moins une heure lorsque vous utilisez l'appareil pour la première fois.

A. VÉRIFICATION DE L'ALLUMAGE DE LA VEILLEUSE

1. Allumez la flamme pilote comme décrit dans les instructions d'utilisation.
2. Vérifiez que la flamme pilote reste allumée.
3. Éteignez la flamme pilote.

La flamme pilote devrait envelopper de 3/8" (10 mm) à 1/2" (13 mm) le thermocouple.

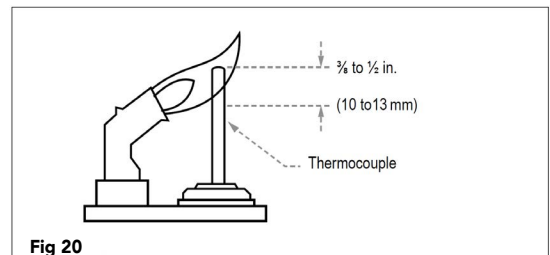

B. VÉRIFICATION DU BRÛLEUR

1. Allumez le brûleur comme décrit dans les instructions d'utilisation.
2. Vérifiez que la veilleuse enflamme le brûleur et qu'ils restent allumés.
3. Éteignez complètement l'appareil.

C. CONTRÔLE DE LA PRESSION

L'appareil est préréglé de manière à fournir les puissances indiquées dans les données techniques. Aucun ajustement supplémentaire n'est nécessaire. Veuillez tout de même vérifier la pression d'entrée ainsi que la pression du brûleur.

1. Fermez la vanne de gaz de l'appareil (Fig 28 p38).
2. Desserrez la vis sur le point de mesure de la pression d'entrée sur la vanne de gaz et raccordez le manomètre (Fig 21 p27).
3. Assurez-vous que la pression mesurée corresponde à la pression d'alimentation prescrite (Tab 1 p5).
4. Effectuez le test lorsque l'appareil fonctionne à plein régime et avec seulement la veilleuse allumée.
5. Si la pression est faible, vérifiez que vous utilisez une dimension de tuyaux d'alimentation correcte.
6. Si la pression est trop élevée (de plus de 2" WG (5 mbar)), l'appareil peut être installé, mais il faudra contacter votre compagnie d'approvisionnement en gaz.
7. Desserrez la vis sur le point de mesure de la pression du brûleur sur la soupape de gaz et raccordez le manomètre (Fig 21 p27).
8. Assurez-vous que la pression mesurée corresponde à ce qui est indiqué dans les données techniques (Tab 1 p5).
9. La valeur mesurée devrait correspondre à +/- 10 % de la valeur annoncée. Dans le cas contraire, veuillez contacter votre fournisseur.

NOTE: Après avoir contrôlé les pressions et retiré les manomètres, les vis dans les points de mesure des pressions doivent être revissées et l'étanchéité au gaz du système doit être contrôlée.

D. AJUSTEMENT DE LA PRESSION DU BRÛLEUR POUR LES ALTITUDES ÉLEVÉES (≥ 2000 PIEDS) (≥ 610 m)

La conversion doit être effectuée par un représentant autorisé du fabricant, conformément aux exigences du fabricant, des autorités provinciales ou territoriales compétentes et conformément aux exigences des codes d'installation CSA B149.1 ou CSA B149.2.

INSTRUCTIONS D'INSTALLATION

1. Retirez le brûleur.

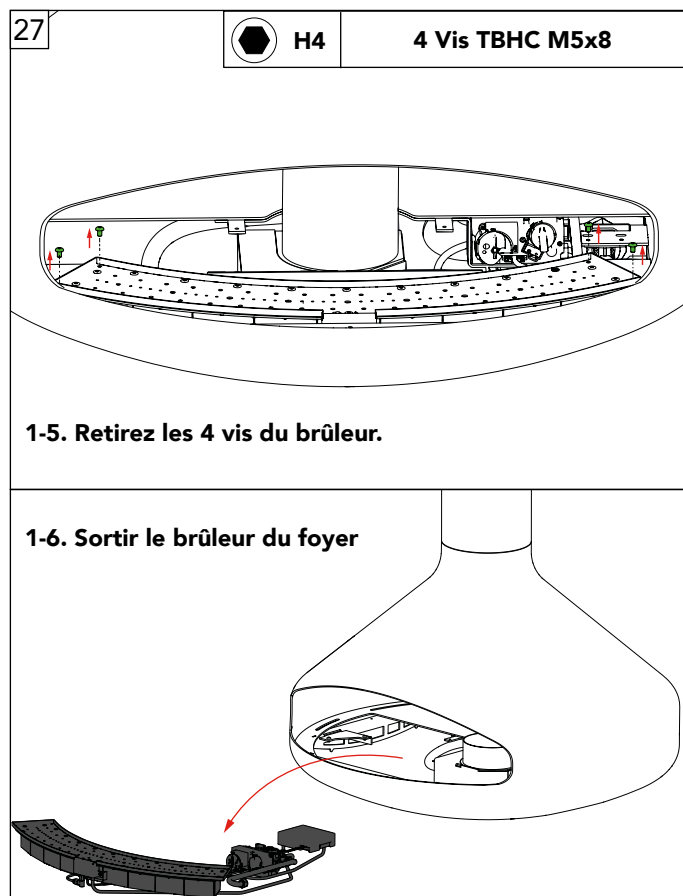
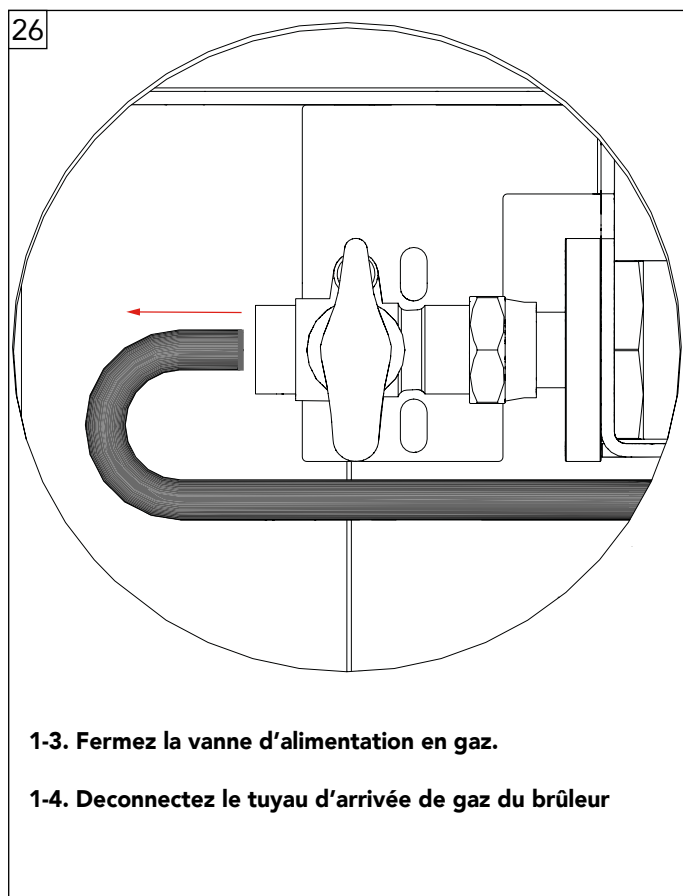
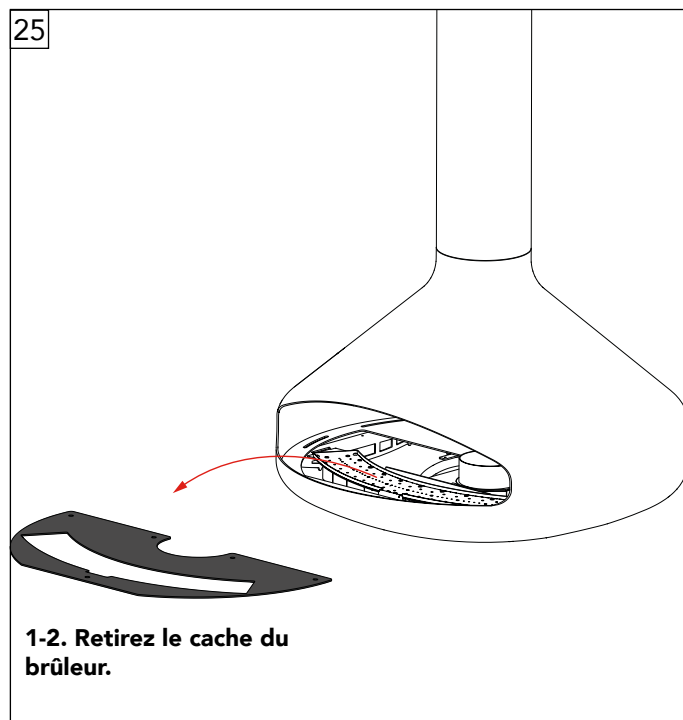
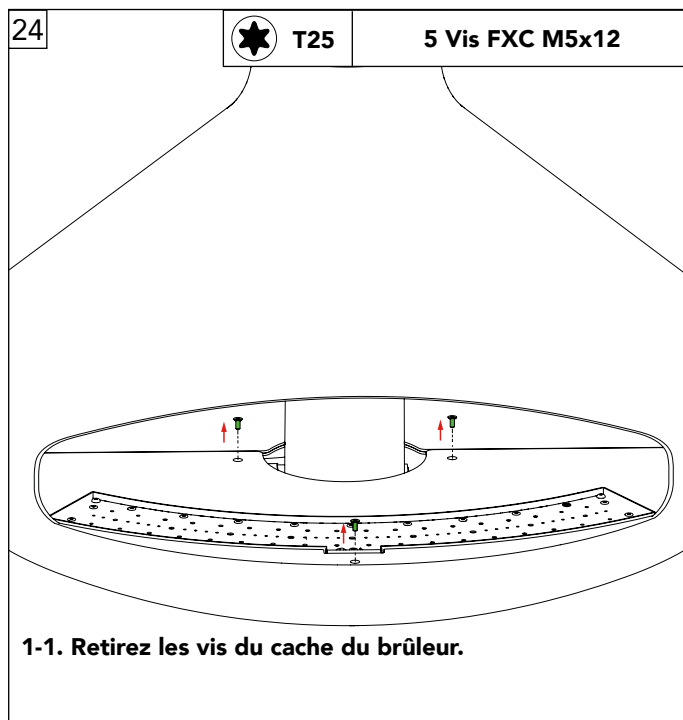

INSTRUCTIONS D'INSTALLATION

2. Mesurez la pression du brûleur :

L'image ci-dessous illustre les deux prises de pression présentes sur la commande. Chaque prise est accompagnée d'une flèche pour plus de clarté. La première flèche indique la prise de pression du brûleur, pointant vers l'extérieur. La deuxième flèche, pointant vers l'intérieur de la commande, représente la prise de pression de l'alimentation en gaz.

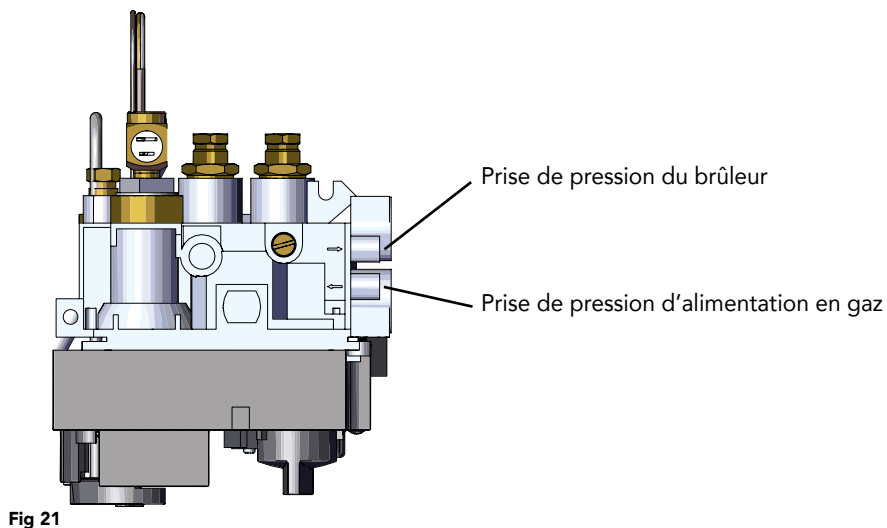

Il est essentiel de mesurer la pression d'alimentation en gaz sur le brûleur au niveau de la flèche pointant vers l'intérieur du bloc gaz (Fig 21).

Lorsque la commande est en position OFF, desserrer la vis à l'intérieur de la prise de pression (sans la retirer) et connectez le tube du manomètre à la prise de pression. Ensuite, procédez à l'allumage du brûleur. La valeur numérique affichée sur le manomètre à ce stade représente la pression du brûleur.



INSTRUCTIONS D'INSTALLATION

3. Réglez la pression du brûleur :

La vis de réglage est accessible par un trou dans le couvercle avant de la commande, qui peut être recouvert par un bouchon en plastique. Si un bouchon est présent, retirez-le.

Ajustez la vis de réglage jusqu'à ce que la pression du brûleur atteigne 4,5" WG (11,2 mbar) pour le gaz naturel et 8" WG (19.9 mbar) pour le propane. Il est essentiel de faire ce réglage lorsque le brûleur a été allumé pendant environ 10 minutes et a atteint un état de chaleur suffisante.

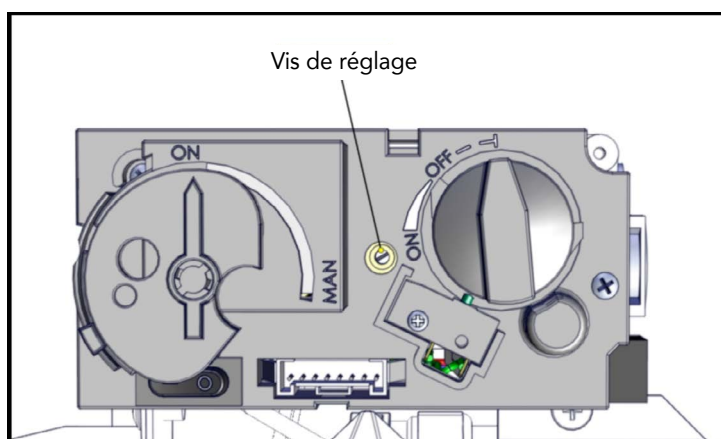

Fig 23

4. Éteignez le brûleur, détachez le tube, et resserrez la vis.

5. Complétez et apposez l'étiquette suivante après la conversion.:

Cet appareil a été converti pour une utilisation à une altitude de : <input type="text"/> m
Taille de l'ouverture (Injecteur) : <input type="text"/>
Pression d'admission : <input type="text"/> WG"
Admission: <input type="text"/> BTU/Hr
Date de Conversion : <input type="text"/>
Converti par : <input type="text"/>
Cet appareil (Ergofocus) N° <input type="text"/> peut être installé jusqu'à 1370 m d'altitude.

Fig 24

INSTRUCTIONS D'INSTALLATION

6. Réinstallez le brûleur

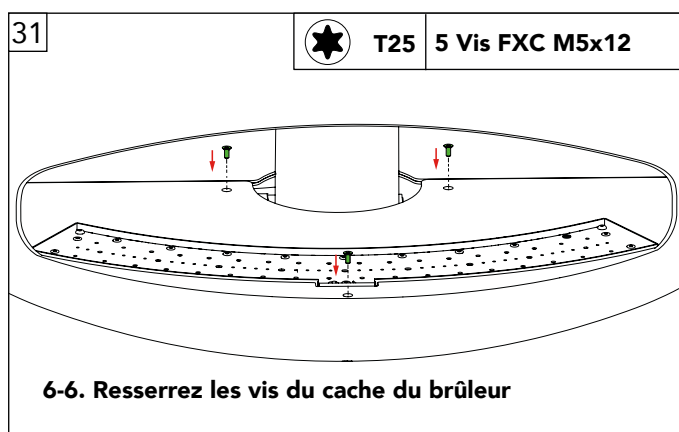
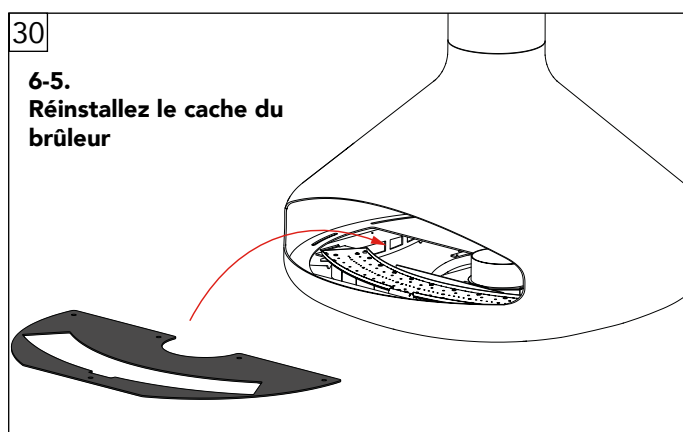
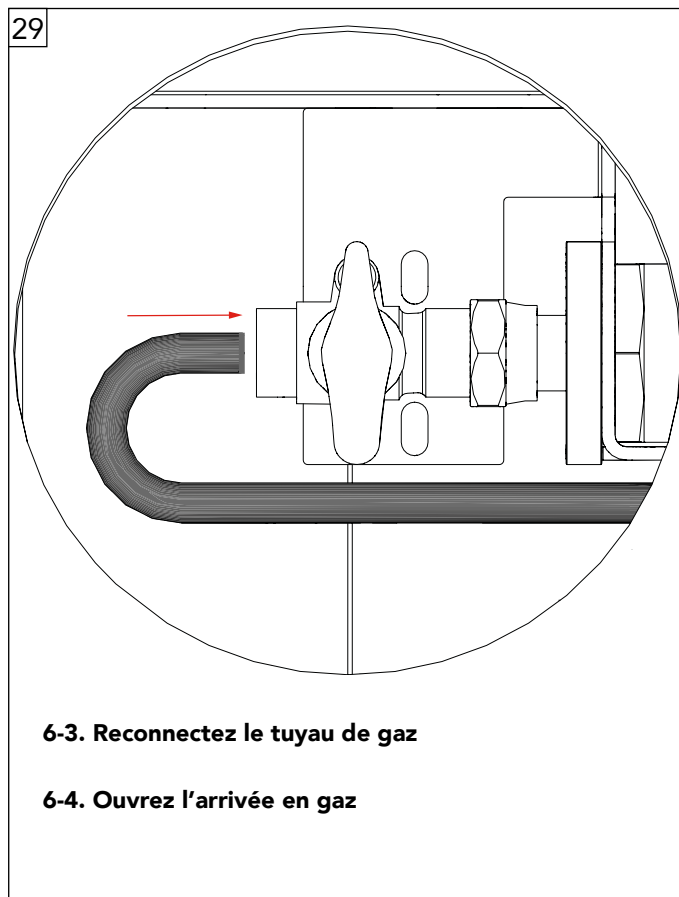
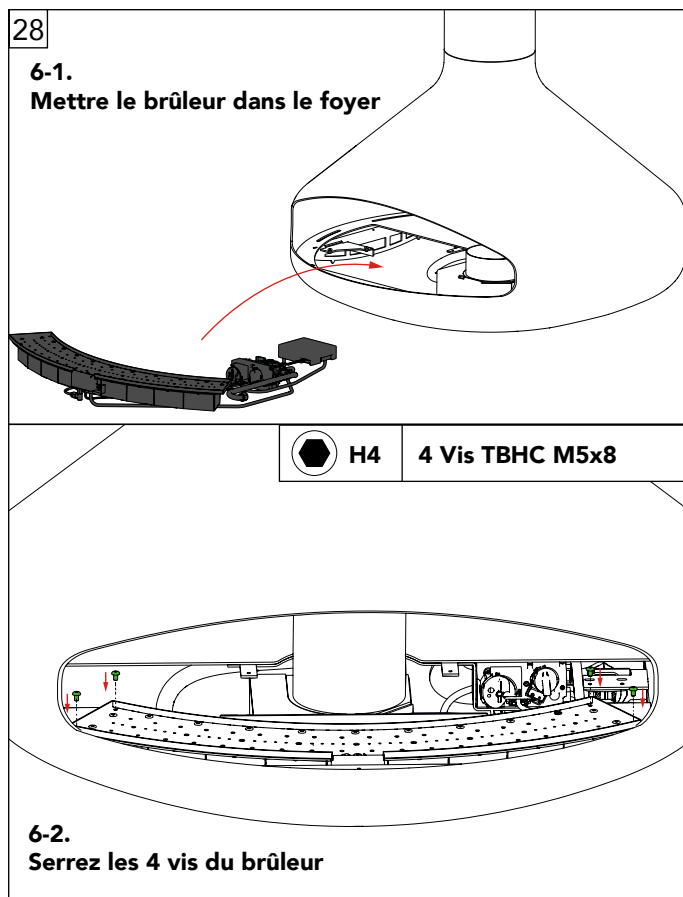

⚠ ATTENTION

Suite à l'ajustement du brûleur, il est impératif d'effectuer une vérification minutieuse de l'étanchéité du système.

INSTRUCTIONS D'INSTALLATION

■ DISPOSITION DES BÛCHES EN CÉRAMIQUE

Seules les céramiques fournies avec cet appareil doivent être utilisées. La disposition des céramiques doit être effectuée uniquement selon les instructions figurant sur les pages suivantes. Les pièces de rechange sont disponibles chez votre revendeur mais ne doivent être installées que par un installateur qualifié.

IDENTIFICATION DES DIFFÉRENTES PIÈCES :



Vermiculite noir



Petits galets noirs



Mini chips grises

Fig 25



Bûche 1



Bûche 2



Bûche 3



Bûche 4



Bûche 6



Bûche 8



Bûche 5/ 7/ 9

Fig 26

INSTRUCTIONS D'INSTALLATION

1

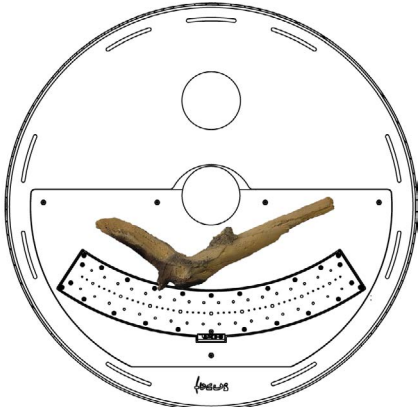

Bûche 1

2

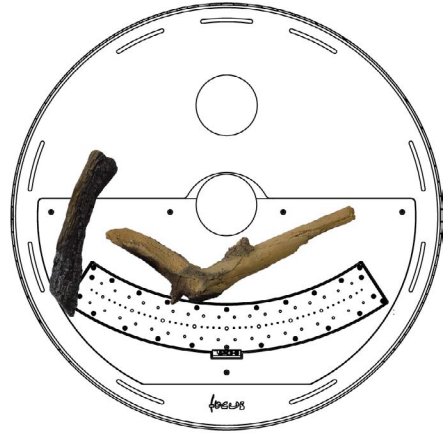

Bûche 2

Dispersez d'abord les chips grises en veillant à ce qu'aucune d'entre-elles n'entre dans la zone de la veilleuse.

3

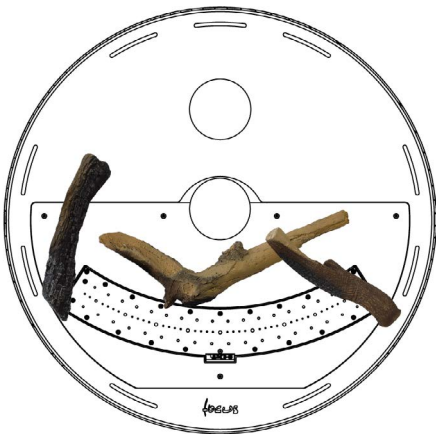

Bûche 3

4

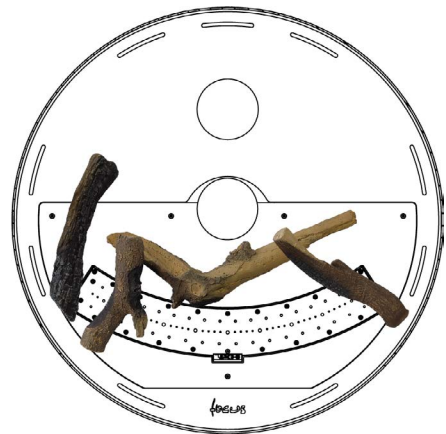

Bûche 4

5

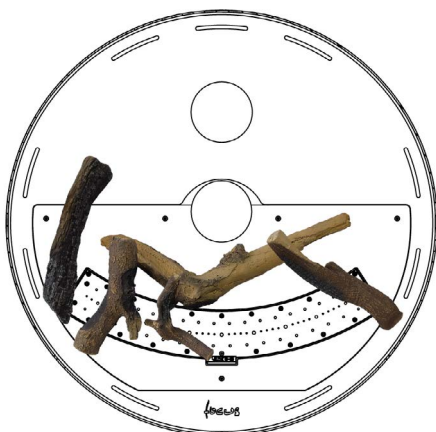

Bûche 5

6

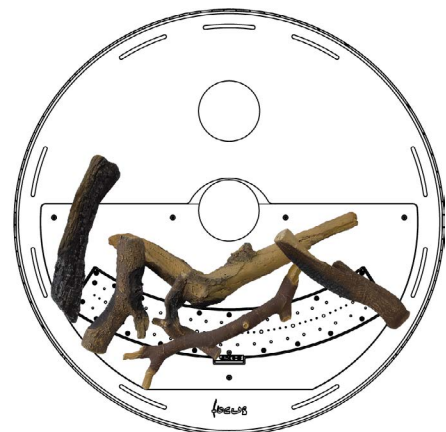

Bûche 6

INSTRUCTIONS D'INSTALLATION

7

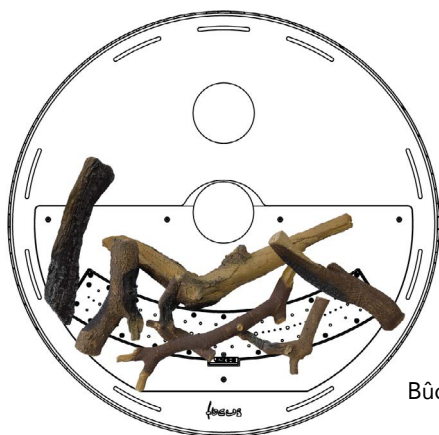

Bûche 7

8

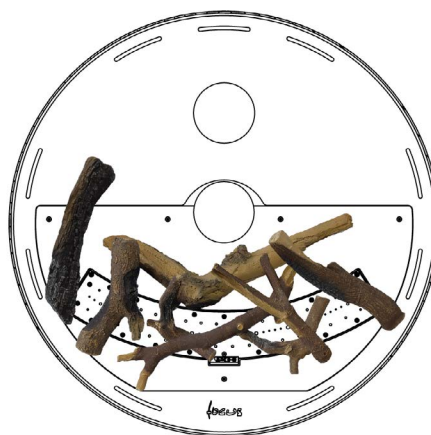

Bûche 8

9

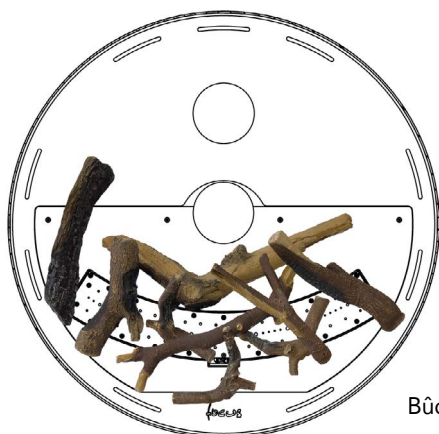

Bûche 9

Dispersez ensuite les vermiculites noires, les petits galets noirs.

La disposition est maintenant complète.

Assurez-vous que la zone du pilote est toujours dégagée et vérifiez l'allumage correct du pilote ainsi que le passage fluide du pilote au brûleur principal.

■ INFORMER L'UTILISATEUR

Fournir à l'utilisateur toutes les instructions à des fins de conservation. Présentez au client comment allumer et contrôler le feu. Informez le client sur une utilisation sécuritaire et soulignez l'importance d'un entretien régulier. La fréquence de l'entretien doit être basée sur l'utilisation mais doit être effectuée au moins une fois par an.

INSTRUCTIONS D'UTILISATION

■ TYPE DE BATTERIE

Récepteur : 4 x 1,5V "AA", taille R6.

Télécommande : 2 x 1,5V "AAA" (Alcaline seulement).

■ SYSTÈME DE SURVEILLANCE DES REJETS DE GAZ

Cette cheminée est équipée d'un dispositif de sécurité contre les refoulements de fumée. Si le feu s'éteint de manière inattendue pendant l'utilisation, envisagez les possibilités suivantes. Si une porte ou une fenêtre a été ouverte, créant un courant d'air, le problème peut être une perturbation de la veilleuse, et éliminer le courant d'air devrait le résoudre.

Si l'appareil est éteint par le système de surveillance, l'appareil peut être rallumé après une période minimale de 3 minutes. Assurez-vous que l'appareil est en position "ÉTEINTE", puis suivez les instructions de rallumage détaillées dans les pages suivantes.

Si le système de surveillance se met en sécurité plusieurs fois et éteint l'appareil, éteignez l'appareil et abstenez-vous de l'utiliser davantage. Engagez rapidement un ingénieur qualifié.

■ INSTRUCTIONS

A. NOTES GÉNÉRALES

INDICATION

Terminez le câblage du bloc de gaz et du récepteur avant d'initier l'allumage. Ne pas le faire peut entraîner des dommages aux composants électroniques.

Batteries – Télécommande

- Indicateur de piles faibles sur les télécommandes avec écran.



Batteries – Récepteur

- Indicateur de piles faibles : bip fréquent pendant 3 secondes lorsque le moteur est en marche.
- Un adaptateur secteur AC peut être utilisé à la place des piles.



⚠ ATTENTION

- Retirez les piles usagées ou épuisées, car les laisser dans l'appareil pourrait entraîner une surchauffe, des fuites et/ou une explosion.
- NE PAS exposer les piles à la lumière directe du soleil, à une chaleur excessive, au feu, à l'humidité ou à des chocs sévères, y compris pendant le stockage, et NE JAMAIS mélanger des piles usagées avec des piles neuves ou combiner des marques de piles différentes. Une telle exposition peut entraîner une surchauffe, des fuites et/ou une explosion.

Version logiciel

Appuyez simultanément sur les boutons  et . La version du logiciel s'affiche.

Numéro de modèle de la télécommande

Appuyez simultanément sur les boutons  et . Le numéro de modèle de la télécommande s'affiche.

Désactivation des fonctions :

1. Mettre les piles. Tous les icônes clignotent.
2. Pour désactiver une fonction, lorsque les icônes clignotent, maintenez enfoncé le bouton de la fonction correspondante pendant 10 secondes.
3. L'icône de la fonction continuera à clignoter jusqu'à ce que la désactivation soit terminée. Elle sera désactivée lorsque son icône ne sera plus affiché.

NOTE : Si un bouton de désactivation est enfoncé, il n'y a pas de fonction et deux barres horizontales s'affichent.

NOTE : Même après le changement des piles la désactivation reste mémorisée.

Activation des fonctions :

1. Mettre les piles. Tous les icônes clignotent.
2. Pour activer une fonction, maintenir le bouton correspondant pendant 10 secondes.
3. L'icône de la fonction continuera à clignoter jusqu'à ce que l'activation soit terminée. Elle sera activée lorsque son icône restera affiché de façon permanente.

Les fonctions suivantes peuvent être activées/désactivées :

- VÉROUILLAGE ENFANT.
- MODE PROGRAMMATION.
- MODE THERMOSTATIQUE (Désactive le MODE PROGRAMMATION).
- MODE ÉCO.
- MINUTERIE.

B. APPAIRAGE DE LA TÉLÉCOMMANDE

La télécommande est appairée en usine. Si vous devez réappairer la télécommande, suivez ces instructions :

1. Appuyez sur le bouton RESET situé sur le récepteur jusqu'à ce que deux (2) bips retentissent.
2. Après le deuxième bip, plus long, relâchez le bouton RESET.
3. Dans les 20 prochaines secondes, appuyez sur le bouton de la télécommande jusqu'à ce que deux bips courts retentissent, confirmant que le code est réglé.

NOTE : Ce réglage n'est pas nécessaire lors du remplacement des piles dans la télécommande ou le récepteur.

INSTRUCTIONS D'UTILISATION

■ COMMANDE MANUELLE

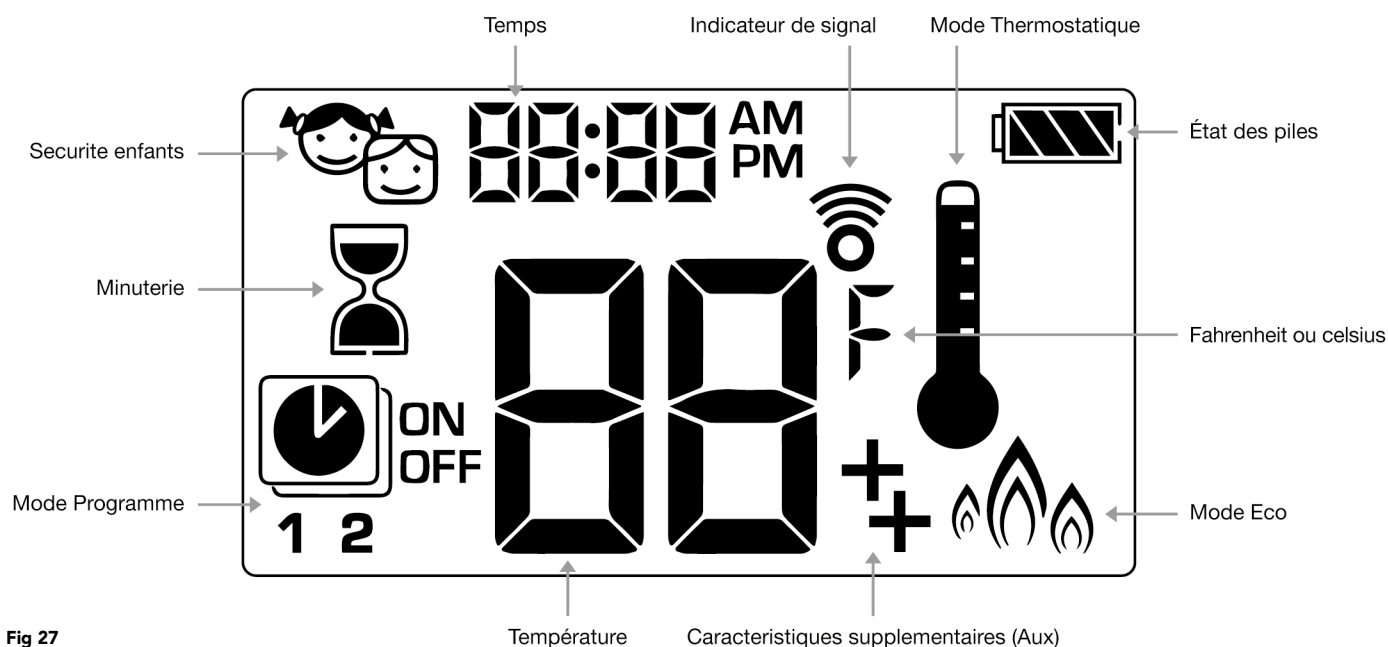
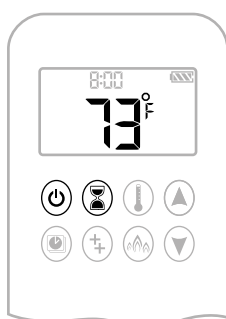

Fig 27

A. RÉGLAGE FAHRENHEIT OU CELSIUS



Pour changer entre °C et °F, appuyez simultanément sur les boutons et .

NOTE: Choisir °F implique un affichage horaire sur 12 heures.
Choisir °C implique un affichage horaire sur 24 heures.

C. VÉROUILLAGE ENFANT



ON:

Pour l'activer appuyez simultanément sur et . Le voyant s'affiche et la télécommande est rendue inopérable, sauf pour la fonction d'arrêt.

OFF:

Pour la désactiver appuyez simultanément sur et . Le voyant disparaît.

B. RÉGLAGE DE L'HEURE

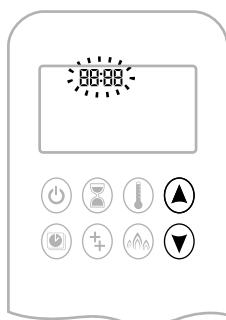

1. Appuyez simultanément sur et Le jour clignote.
2. Appuyez sur ou pour sélectionner un nombre correspondant au jour de la semaine. (1 = Lundi, 2 = Mardi, 3 = Mercredi, 4 = Jeudi, 5 = Vendredi, 6 = Samedi, 7 = Dimanche).
3. Appuyez simultanément sur et Les heures clignote.
4. Pour choisir l'heure appuyez sur ou .
5. Appuyez simultanément sur et les minutes clignotes.
6. Pour choisir les minutes appuyez sur ou .
7. Pour confirmer appuyez simultanément sur et ou attendez.

D. MODE MANUEL (TÉLÉCOMMANDE)

NOTICE

AVANT DE COMMENCER, assurez-vous que le bouton **MANUEL** sur le boîtier de commande est réglé sur la position ON, tourné complètement dans le sens antihoraire.

POUR ALLUMER LE FEU

⚠ ATTENTION

Lorsque l'allumage du pilote est confirmé, le moteur passe automatiquement à la hauteur de flamme maximale.

INSTRUCTIONS D'UTILISATION

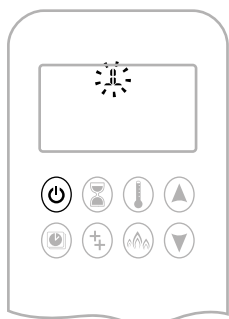

Fonctionnement à un bouton de la télécommande (Paramètre pas défaut)

- Appuyez sur le bouton jusqu'à ce que deux bips courts et une série clignotante de lignes confirment que la séquence de démarrage a commencé ; relâchez le bouton.
- Le gaz sera ouvert une fois que l'allumage du pilote est confirmé.
- La télécommande passe automatiquement en mode manuel après l'allumage du brûleur principal.

NOTICE

Pour passer d'une opération à un bouton à une opération à deux boutons, appuyez et maintenez le bouton enfoncé pendant 10 secondes immédiatement après l'installation des piles. ON est affiché et 1 clignote. Lorsque le changement est complet, 1 changera en 2.

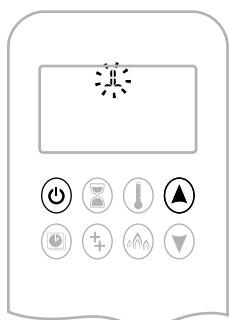

Fonctionnement à deux boutons de la télécommande

- Appuyez simultanément sur et jusqu'à ce que deux bips courts et une série clignotante de lignes confirment que la séquence de démarrage a commencé ; relâchez les boutons.
- Le gaz sera ouvert une fois que l'allumage du pilote est confirmé.
- La télécommande passe automatiquement en mode manuel après l'allumage du brûleur principal.

NOTICE

Pour passer d'une opération à deux boutons à une opération à un bouton, appuyez et maintenez le bouton enfoncé pendant 10 secondes immédiatement après l'installation des piles. ON est affiché et 2 clignote. Lorsque le changement est complet, 2 changera en 1.

MODE VEILLE (FLAMME PILOTE)

Télécommande

- Appuyez et maintenez le bouton enfoncé pour mettre l'appareil en mode veille.



POUR ÉTEINDRE L'APPAREIL

Télécommande

- Appuyez sur pour arrêter l'appareil (OFF).

NOTE: Un nouvel allumage est possible après l'arrêt du clignotement de l'icône OFF.

AJUSTEMENT DE LA HAUTEUR DE FLAMME

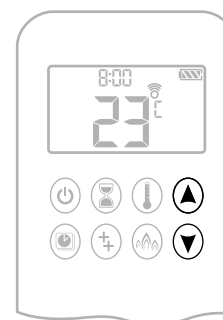

Télécommande

- Pour augmenter la hauteur de flamme appuyez et maintenez .
- Pour diminuer la hauteur de flamme ou diminuer jusqu'à la veilleuse appuyez et maintenez .

E. FEU FAIBLE OU FORTE INTENSITÉ

NOTE: Le rétroéclairage doit être allumé pour obtenir un feu de faible ou forte intensité (double clic).



- Pour passer en mode feu de faible intensité, double clic sur . "L0" s'affiche.

NOTE: La flamme passe d'abord en mode feu haute intensité avant de passer en mode feu basse intensité.



- Pour passer en mode feu de forte intensité, double clic sur . "H1" s'affiche.

INSTRUCTIONS D'UTILISATION

F. MINUTERIE



MARCHE/CONFIGURATION :

1. Appuyez et maintenez le bouton jusqu'à ce que s'affiche et que les heures clignotent.
2. Pour sélectionner l'heure cliquez sur ou .
3. Pour confirmer appuyez sur . Les minutes clignotent.
4. Pour choisir les minutes appuyez sur ou .
5. Pour confirmer appuyez sur ou attendez.

OFF:

Appuyez sur , le voyant et le temps du compte à rebours disparaissent.

NOTE: À la fin de la période de compte à rebours, le feu s'éteint. Le minuteur de compte à rebours fonctionne uniquement en modes manuel, thermostatique et éco. La durée maximale du compte à rebours est de 9 heures et 50 minutes.

G. MODES DE FONCTIONNEMENT



Mode Thermostatique

La température ambiante est mesurée et comparée à la température réglée. La hauteur de la flamme est ensuite automatiquement ajustée pour atteindre la température réglée.

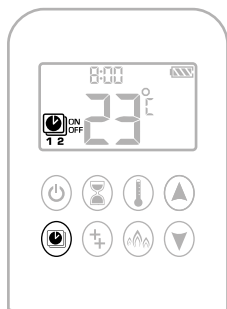

Mode Programmation

PROGRAMMES 1 et 2, chaque programme peut être programmé pour s'allumer et s'éteindre à des moments spécifiques à une température définie.



Mode Eco

La hauteur de la flamme varie entre élevée et basse. Si la température ambiante est inférieure à la température réglée, la hauteur de la flamme reste élevée pendant une période plus longue. Si la température ambiante est supérieure à la température réglée, la hauteur de la flamme reste basse pendant une période plus longue. Un cycle dure environ 20 minutes.

H. MODE THERMOSTATIQUE



ON:

Appuyez sur . Le voyant apparaît, la température pré-réglée s'affiche brièvement, puis la température ambiante s'affiche.

OFF:

1. Appuyez sur .
2. Appuyez sur ou pour saisir le mode manuel.
3. Appuyez sur pour saisir le mode Programmation.
4. Appuyez sur Pour saisir le mode éco.



RÉGLAGE:

1. appuyez sur et maintenir enfoncé jusqu'à ce que le voyant s'affiche, la température clignote.
2. Pour ajuster la température appuyez sur ou .
3. Pour confirmer appuyez sur ou attendez.

I. MODE PROGRAMMATION

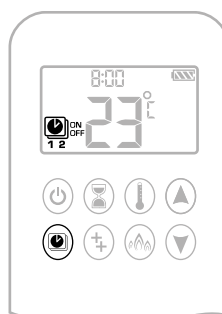

ON:

Appuyez sur , , 1 ou 2, ON ou OFF s'affiche.



OFF:

1. Appuyez sur ou ou pour saisir le mode manuel.
2. Appuyez sur pour saisir le mode Thermostatique.

NOTE: La température réglée pour le mode thermostatique correspond à la température en mode programme. Changer la température réglée du mode thermostatique modifie également la température en mode programmé.

INSTRUCTIONS D'UTILISATION

Paramètre par défaut:

Température de fonctionnement (Thermostatique) Température: 21 °C (70 °F)

Température d'arrêt: "--" (Flamme pilote seulement)

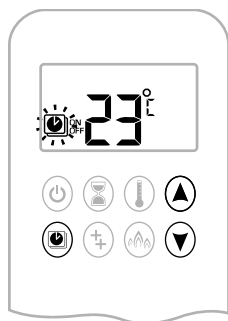

RÉGLAGE DE LA TEMPÉRATURE:

1. Appuyez sur et maintenez enfoncé jusqu'à ce que le voyant clignote. (Régler la température mode thermostatique) ON s'affiche.
2. Pour continuer appuyez sur ou attendez. , OFF s'affiche, la température clignote.
3. Sélectionnez la température d'arrêt en appuyant sur ou .
4. Pour confirmer appuyez sur .

NOTE: Les températures d'allumage (thermostatique) et d'extinction sont les mêmes pour chaque jour.

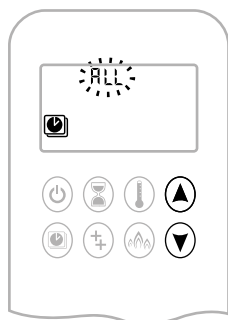

RÉGLAGE JOUR:

5. ALL clignote. Appuyez sur ou pour choisir entre : ALL, 5R5U, 1, 2, 3, 4, 5, 6, 7.
6. Pour confirmer appuyez sur .

ALL sélectionné

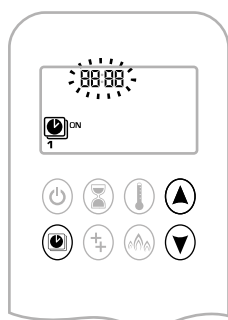

RÉGLAGE HEURE ON (PROGRAMME 1):

7. , 1, ON apparaît, ALL s'affiche rapidement, et les heures clignent.
8. Pour sélectionner l'heure appuyez sur ou .
9. Pour confirmer appuyez sur , , 1, ON apparaît, ALL s'affiche rapidement, et les minutes clignent.
10. Pour sélectionner les minutes appuyez sur ou .
11. Pour confirmer appuyez sur .

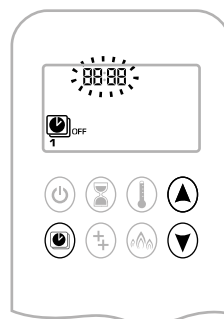

RÉGLAGE HEURE OFF (PROGRAMME 1):

12. , 1, OFF apparaît, ALL s'affiche rapidement, et les heures clignent.
13. Pour sélectionner l'heure, appuyez sur ou .
14. Pour confirmer appuyez sur , , 1, OFF apparaît, ALL s'affiche, les minutes clignent.
15. Pour sélectionner les minutes appuyez sur ou .
16. Pour confirmer appuyez sur .

NOTE: Si vous passez au Programme 2 et que vous réglez les heures de marche et d'arrêt ou vous interrompez la programmation à ce stade. Le programme 2 reste désactivé.

NOTE: Les Programmes 1 et 2 utilisent les mêmes températures de marche (thermostatique) et d'arrêt pour ALL, 5R5U et la minuterie (1, 2, 3, 4, 5, 6, 7). Une nouvelle température de marche (thermostatique) et/ou d'arrêt réglée devient aussitôt le nouveau réglage par défaut.

NOTE: Si ALL, 5R5U ou la minuterie sont programmés pour le programme 1 et 2, la nouvelle minuterie programmée devient la minuterie par défaut. Les piles doivent être retirées pour réinitialiser les heures de marche et d'arrêt ainsi que les températures.

5R5U ou minuterie quotidienne (1, 2, 3, 4, 5, 6, 7) sélectionné

- Réglez l'heure de marche et d'arrêt en procédant de la même manière que "ALL sélectionné" (ci-dessus).
- 5R5U : Réglez l'heure de marche et d'arrêt pour samedi et dimanche.
- Minuterie quotidienne : Les heures de marche et d'arrêt peuvent être réglées pour un seul, plusieurs ou tous les jours de la semaine.
- Attendez pour que le réglage se termine.

J. MODE ECO



ON:

Appuyez sur pour saisir le Mode ECO. s'affiche.

OFF:

Appuyez sur . disparaît.

INSTRUCTIONS D'UTILISATION

■ ARRÊT MANUEL

Lorsque l'appareil a besoin d'être arrêté manuellement (perte de la télécommande, plus de batterie dans la télécommande..), fermez la vanne d'arrêt se situant sous l'appareil (voir image ci-dessous).

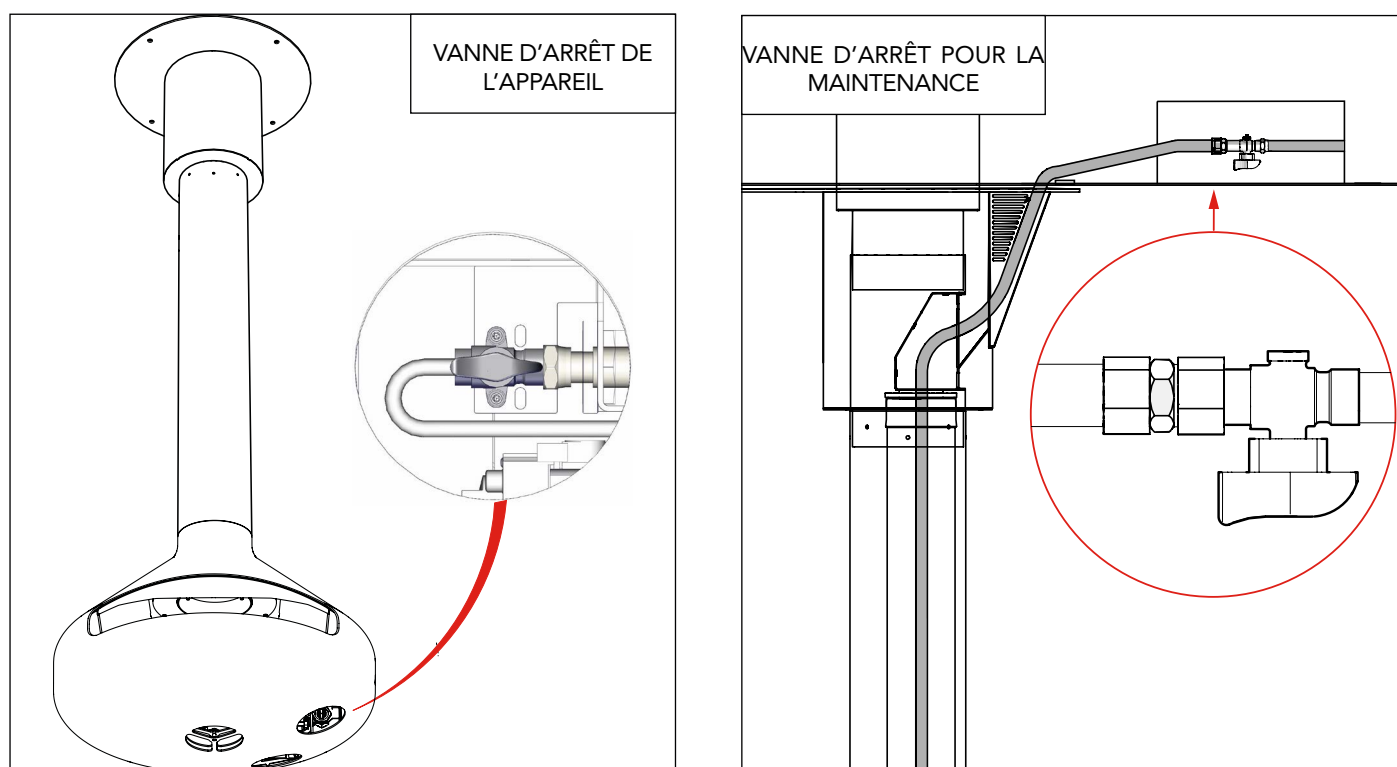

Fig 28

INSTRUCTIONS D'UTILISATION

■ INSTRUCTIONS D'ENTRETIEN

Cet appareil doit être inspecté et entretenu une fois par an par une personne qualifiée et approuvée par European Home. L'inspection et la maintenance doivent au moins garantir que l'appareil fonctionne correctement et en toute sécurité. Il est conseillé de nettoyer l'appareil de la poussière et des débris régulièrement pendant la saison de chauffage, surtout s'il n'a pas été utilisé pendant un certain temps. Cela peut être fait avec une brosse douce et un aspirateur ou un chiffon humide, et si nécessaire, un agent de nettoyage non abrasif. Ne pas utiliser de substances corrosives ou abrasives pour nettoyer l'appareil.

1. Disposez les outils.
2. Inspectez la zone autour de l'ouverture du foyer pour détecter tout signe de fuite.
3. Retirez soigneusement les éléments en céramique. Utilisez une brosse douce pour nettoyer la céramique, l'utilisation d'un aspirateur directement sur la céramique n'est pas recommandée. Remplacez toute céramique cassée.
4. Retirez soigneusement la grille, nettoyez la grille et le dessus du brûleur, un aspirateur et une brosse peuvent être utilisés.
5. Isolez l'alimentation en gaz à l'entrée de l'appareil et débranchez le tuyau d'alimentation en gaz.
6. Retirez les vis qui fixent le brûleur au foyer.
7. Retirez le brûleur de l'ouverture du foyer.
8. Vérifiez que la base de l'ouverture de la cheminée n'est pas encombrée de gravats et retirez-la. Si les débris sont excessifs, commencez les travaux de réparation sur le conduit de cheminée.
9. Vérifiez le bon fonctionnement du conduit de fumée avec des granulés de fumée.
10. Retirez les tuyaux du brûleur et nettoyez-les soigneusement. Nettoyez l'ensemble injecteur et pilote. N'essayez pas de démonter la veilleuse.
11. Assurez-vous que l'injecteur est bien aligné dans le support de l'injecteur. Ré assemblez et remettez en place le plateau du brûleur.
12. Remontez et remplacez la céramique, en utilisant des pièces de rechange d'origine si nécessaire.
13. Allumez l'alimentation en gaz et effectuez un test d'étanchéité.
14. Vérifiez que la ventilation n'est pas obstruée.
15. Allumez le feu et faites un test de fuite.
16. Vérifiez la pression de réglage et le fonctionnement sûr de l'appareil

ATTENTION

Pour nettoyer les surfaces extérieures, utilisez un chiffon doux et sec en vous assurant que le métal s'est refroidi. Pour une utilisation continue du spray de retouche après la première application, inversez la bombe aérosol (tête de pulvérisation vers le bas) et pulvérisez dans un journal froissé jusqu'à ce que la bombe pulvérise clairement. Essuyez le bas de la bombe aérosol avec un chiffon sec et rangez-la hors de la portée des enfants. Il est important de noter que la peinture en spray fournie est la seule peinture recommandée à utiliser.

■ PIÈCES DE RECHANGE

- Brûleur, Gaz Naturel
- Brûleur, GPL
- Pilote Gaz Naturel (ODS)
- Pilote GPL (ODS)
- Injecteur Gaz Naturel (Marquage Stereomatic, 1200)
- Injecteur GPL (Marquage Stereomatic - 400)
- Vanne de Contrôle (Mertik GV60)
- Télécommande Full Control Symax

Pour commander des pièces de rechange, veuillez contacter l'importateur exclusif Focus Nord Américain :



30 Log Bridge Road
Building 300 – Suite 303
Middleton, MA 01949
T: 781-324-8383
www.europeanhome.com

INSTRUCTIONS D'UTILISATION

■ GARANTIE

Tous nos modèles Focus sont assortis d'une garantie couvrant tout défaut de conception, de construction ou de fabrication. Cette garantie assure un fonctionnement adéquat pendant une période de 2 ans à compter de la date de la commande.

Il est important de noter que nos garanties sur les produits ne sont valables que lorsque nos cheminées ont été installées conformément à tous les codes du bâtiment locaux et en respectant scrupuleusement les spécifications techniques détaillées dans notre Étude de plan, nos manuels d'installation, d'entretien et d'utilisation.

Veuillez noter que nos garanties ne couvrent pas les dommages accidentels, y compris ceux survenus pendant le transport sans notification écrite dès réception, les dommages subis pendant l'installation et les dommages résultant d'une utilisation incorrecte.

ANNEXE

■ TABLEAU DE RECHERCHE DE PANNE

FONCTION		CAUSE POSSIBLE		SOLUTION	
1	DÉMARRAGE DE LA TÉLÉCOMMANDE : Appuyez sur les 2 boutons pour débiter la séquence d'allumage. Un bip surviendra chaque seconde.	Non →	Les piles de la télécommande sont faibles.	Remplacez les piles de la télécommande.	
			Les piles du récepteur sont faibles.	Remplacez les piles du récepteur (piles alcalines 1.5V, "AA").	
			La télécommande n'est plus appairée.	Réinitialisez l'appairage de la télécommande au récepteur.	
			La télécommande est trop loin du récepteur.	1. Redressez l'antenne. 2. Remplacez le récepteur. Voir le schéma de câblage, p. 45.	
OK ↓					
2	L'unité d'aimant est alimentée (Bruit audible permettant d'en détecter la fonctionnalité).	Non →	Pas de bip →	L'aimant d'impulsion ne fonctionne pas correctement.	Remplacez le bloc gaz.
			3 bips courts →	Piles usagées.	Remplacez les piles du récepteur (piles alcalines, 1.5V, "AA").
			1 bip long →	Le câble à 8 fils est désactivé/ ne fonctionne pas correctement.	Vérifiez le câble à 8 fils.
				Le câble SW est déconnecté.	Vérifiez le branchement. Voir figure 29, page 43.
				Le moteur ne fonctionne pas correctement.	Remplacez le bloc gaz.
				Le microrupteur ne fonctionne pas correctement.	Remplacez le bloc gaz.
OK ↓					

ANNEXE

FONCTION	CAUSE POSSIBLE	SOLUTION
3 L'étincelle se produit chaque seconde.	Non → Les composants d'allumage ne fonctionnent pas correctement.	Contrôlez la connexion entre le câble et l'électrode d'allumage. Voir le schéma de câblage, p. 45.
		Contrôlez l'espace entre les électrodes. Voir le schéma de câblage, p. 45.
		Contrôlez l'électrode. Voir le schéma de câblage, p. 45.
		Contrôlez que le câble d'allumage n'est pas endommagé. Voir le schéma de câblage, p. 45.
		Augmentez la distance entre le câble d'allumage et toute partie métallique. Raccourcir si possible la longueur du câble ou l'isoler (Ex : tuyau en silicone). Voir le schéma de câblage, p. 45.
	Non → La séquence d'allumage s'arrête, pas de veilleuse. Aucune réaction au niveau de la télécommande.	Appuyez sur le bouton RESET. Voir "Appairage de la télécommande" p. 33.
		Ajoutez un câble de terre entre la veilleuse et le bloc gaz. Voir le schéma de câblage, p. 45.
		Ne pas enrouler le câble d'allumage.
		Raccourcir le câble d'allumage (2' 11" (900 mm) Maximum). Voir le schéma de câblage, p. 45.
Non → La séquence d'allumage s'arrête, pas de veilleuse. Les commandes réagissent à l'ordre de la télécommande.	Remplacez les piles du récepteur (piles alcalines, 1.5V, "AA").	

OK

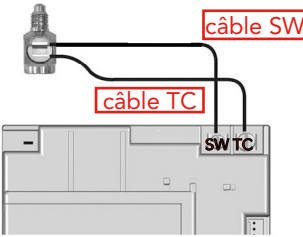

ANNEXE

FONCTION		CAUSE POSSIBLE	SOLUTION	
4	La veilleuse s'allume.	Non → Les câbles TC et SW sont inversés.	Contrôlez la connexion du câble entre le récepteur et l'interrupteur. Voir figure 29.	
		Le système magnétique ne fonctionne pas correctement.	Remplacez le bloc gaz ou l'aimant.	
		Court circuit entre le câble SW et l'interrupteur.	Contrôlez la connexion à l'interrupteur.	
		Pas de gaz (le système magnétique lâche après 30 secondes de signaux sonores).	Contrôlez l'arrivée de gaz.	
OK ↓		 <p>Fig 29</p>		
5	Les étincelles s'arrêtent après l'allumage de la veilleuse.	Non → Court-circuit entre l'interrupteur et le câble TC.	Vérifiez la connexion à l'interrupteur. Voir figure 29.	
		Amplificateur de mesure électronique défectueux.	Remplacez le récepteur. Voir le schéma de câblage, p. 45.	
OK ↓				
6	Le brûleur principal est allumé et la veilleuse reste allumée.	Non → La résistance dans le circuit thermoélectrique est trop élevée.	Contrôlez les connexions à l'interrupteur. Voir le schéma de câblage, p. 45.	
		Le système magnétique lâche (son audible).	Le thermocouple n'est pas assez chaud.	Contrôlez l'intensité et la position par rapport au thermocouple de la veilleuse.
			Le courant délivré par le thermocouple est trop faible.	Remplacez le thermocouple. Ne pas trop serrer (Serrage à la main +1/4 de tour maxi).
			Court-circuit car l'extrémité du thermocouple est endommagé/non centré.	Remplacez le thermocouple. Ne pas trop serrer (Serrage à la main +1/4 de tour maxi).
		Non → La séquence d'allumage s'arrête. Aucune réaction à l'ordre de la télécommande.	Appuyez sur le bouton RESET Voir "Appairage de la télécommande" p. 33.	
		OK ↓		Ajoutez le câble de terre entre la veilleuse et le bloc gaz. Voir le schéma de câblage, p. 45.
		Ne pas enrouler le câble d'allumage.		
		Raccourcir le câble d'allumage (900mm maximum). Voir le schéma de câblage, p. 45.		

ANNEXE

FONCTION		CAUSE POSSIBLE	SOLUTION
7	Le brûleur principal est allumé	Non → Le bouton de commande est en position "MAN".	Mettre le bouton de commande en position "ON" (Un cran de verrouillage doit être ressenti).
	OK ↓		
8	Le brûleur principal reste allumé	Non → Trop de tirage sur la veilleuse (Contact entre la flamme et le thermocouple insuffisant).	Contrôlez l'installation.
	OK ↓		
9	Le système magnétique lâche lorsque le moteur tourne (3 bips).	Non → Piles usées.	Remplacez les piles du récepteur (piles alcalines, 1.5V, "AA").

ANNEXE

■ SCHÉMA DE CÂBLAGE

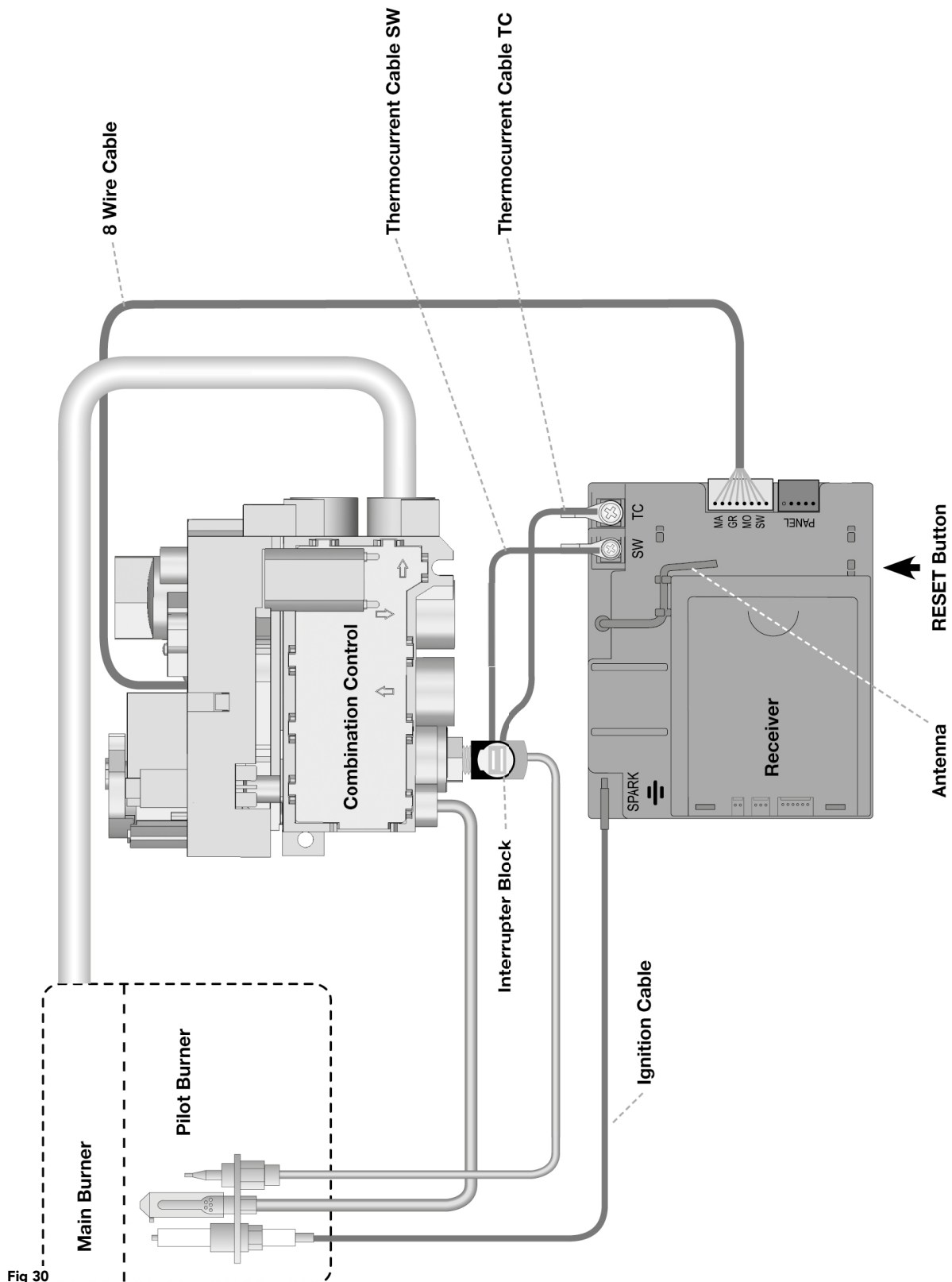

Fig 30

NOTE

A series of horizontal dotted lines for writing notes.

NOTE

A series of horizontal dotted lines for writing notes.



CRÉER AU-DELÀ DES CONVENTIONS